

Controller Tamburo Taiko no Tatsujin  
per console PlayStation®5, console PlayStation®4 e Windows PC\*

# Manuale di Istruzioni

Grazie per aver scelto questo prodotto.  
Leggere attentamente le istruzioni prima dell'uso.  
Una volta lette le istruzioni, conservarle per riferimenti futuri.

\*La compatibilità con PC non è stata né testata né garantita da Sony Interactive Entertainment.

Questo controller è stato specificatamente progettato per essere utilizzato con i giochi "Taiko no Tatsujin".

Per maggiori informazioni,  
visitare questo sito web:

<https://hori.co.uk/spf-042e/>



Avete bisogno di ulteriore aiuto?  
Visitate la nostra pagina per il  
supporto.

<https://hori.co.uk/spf-042e/support/>



## Guida d'avvio rapido

**!** Si prega di leggere attentamente le istruzioni prima di utilizzare questo prodotto

■ Si prega di controllare che la propria console sia aggiornata all'ultimo software di sistema disponibile

### Console PS5®

1. Selezionare "Impostazioni" → "Sistema".
2. Selezionare "Software di sistema" → "Aggiornamento e impostazioni del software di sistema".  
Se è disponibile un nuovo aggiornamento, viene visualizzato "Aggiornamento disponibile".
3. Selezionare "Aggiornare il software di sistema" per aggiornare il software.

### Console PS4®

1. Selezionare "Impostazioni" → "Aggiornamento del software di sistema".
2. Se un nuovo aggiornamento è disponibile, seguire i vari passaggi come mostrato sullo schermo per aggiornare il software.

**1** Assemblare il supporto del tamburo e connettere il controller Tamburo Taiko.

- ⚠ Utilizzare il prodotto solamente dopo aver assemblato il supporto e il tamburo insieme.
- ⚠ Assicurarsi di non farsi male alle dita durante l'assemblamento.
- ⚠ Non posizionare il prodotto nelle seguenti superfici:
  - Instabile
  - Fragile (i.e. vetro)
  - Superficie rovente
  - Accanto alla console

**a** Assemblare il supporto del tamburo.

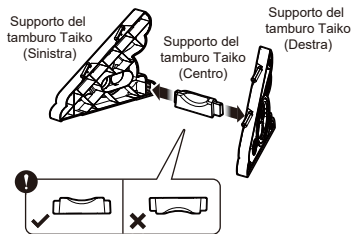

**b** Inserire le punte del supporto nei quattro buchi sul retro del controller.

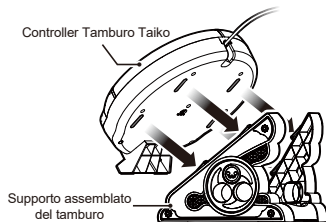

**2** Posizionare l'interruttore di selezione sistema sull'impostazione appropriata.

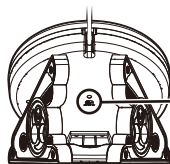

Console PS5®



PS5 PS4 PC

Console PS4®



PS5 PS4 PC

PC



PS5 PS4 PC

**3** Collegare il cavo alla console.

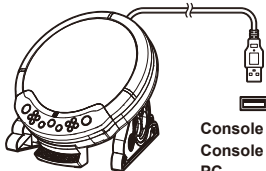

Controllare con cura la direzione della presa USB prima della connessione.

**1** Seguire le istruzioni sottostanti per evitare malfunzionamenti.

- Non usare questo prodotto tramite un hub USB o una prolunga.
- Non connettere o sconnettere la presa USB durante il gameplay.
- Non utilizzare il controller durante le seguenti situazioni:
  - Quando si collega il prodotto alle console PS5®, alle console PS4® o al PC
  - Quando si accendono le console PS5®, le console PS4® o il PC
  - Quando si risveglia la console dalla modalità riposo

**4** Accendere la console. Tenere premuto il tasto  (PS) sul controller Tamburo Taiko per sincronizzarlo.

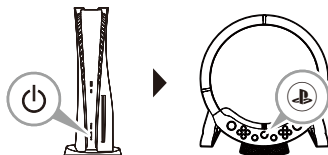

## Note sul gameplay

- Attenzione a non colpire le persone vicine mentre si utilizzano le bacchette. Non lanciare o roteare le bacchette.
- Onde evitare malfunzionamenti o ferite, evitare di colpire il tamburo con eccessiva forza.
- Evitare di mettere del peso non necessario sopra o sui bordi del tamburo. Ciò può causare dei danni ai sensori.
- L'immagine sottostante mostra dove il tamburo dovrebbe e non dovrebbe essere colpito durante il gioco. Il tamburo va colpito accuratamente.

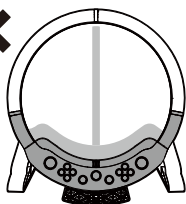
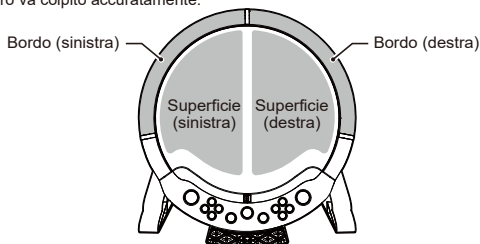

La linea centrale del tamburo, attorno all'area dei pulsanti, e il bordo inferiore non sono riconosciuti per gli input.

- Non colpire il tamburo nei seguenti posti per evitare danni o malfunzionamenti:

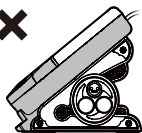

Zona d'ombra (nel retro e nei lati)

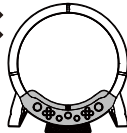

Attorno all'area dei pulsanti del controller tamburo Taiko

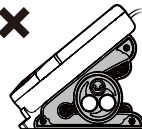

Il supporto del tamburo



Cavi e connettori



# Avvertenze

Leggere attentamente prima dell'utilizzo

Non seguire le istruzioni sottostanti potrebbe causare ferite o danni al prodotto/hardware.

- Non permettere l'utilizzo del prodotto ai bambini senza la supervisione di un adulto.
- Questo prodotto è stato progettato per un utilizzo al chiuso.
- Fare delle pause di 10-15 minuti ogni ora di gioco.
- Smettere di utilizzare il prodotto se percepite fatica, malessere, dolori nelle mani, nei polsi, nelle braccia o nei gomiti. Se il dolore continua, contattare un medico.
- Evitare l'utilizzo del prodotto se stanchi.
- Non utilizzare il controller tamburo Taiko o le bacchette Taiko al di fuori dello scopo per cui sono stati progettati. In aggiunta, non utilizzare bacchette Taiko non incluse nella confezione. Non siamo responsabili per incidenti o danni causati da un utilizzo errato del prodotto.
- Tenere il prodotto lontano dalla console mentre lo si utilizza per evitare che le vibrazioni vengano trasmesse alla console.
- Non permettere ai bambini di mettere le bacchette Taiko nella loro bocca o di morderle.
- Assicurarsi che il tamburo sia saldamente fissato al supporto prima di giocare. Se il tamburo si allenta, assicurarsi di risalzarlo prima di ricominciare a giocare.
- Quando si trasporta il prodotto, tenere il controller tamburo Taiko con entrambe le mani. Non agguantarlo e trascinarlo per cavo o per il supporto.
- Non inserire le mani e le dita nello spazio tra il controller tamburo Taiko e il supporto del tamburo.
- Fare attenzione a non calpestare il prodotto.
- Non assemblare il prodotto insieme ad altri prodotti.
- Il controller tamburo Taiko e il supporto del tamburo sono parte di un set unico. Nel caso abbiate molteplici unità, fare attenzione a non mischiare le combinazioni di controller tamburo Taiko e dei supporti.
- Non adatto ai bambini di età inferiore ai 3 anni. Cavo lungo. Pericolo di strangolamento.
- Tenere il prodotto lontano dalla portata dei bambini.
- Tenere il prodotto lontano dalla polvere e da luoghi umidi.
- Non sottoporre il prodotto ad urti o pesi.
- Non usare questo prodotto se è danneggiato o alterato.
- Non bagnare questo prodotto poiché potrebbe causare shock elettrico o malfunzionamento.
- Non collocare questo prodotto vicino a fonti di calore o lasciarlo sotto la luce diretta del sole per un periodo prolungato. Il surriscaldamento potrebbe causare malfunzionamenti.
- Non inserire la spina USB nelle prese di corrente.
- Non toccare le parti metalliche della presa USB.
- Non usare questo prodotto tramite un hub USB o una prolunga. Il prodotto potrebbe non funzionare correttamente.
- Non tirare il cavo per staccare il controller dalla console. Ciò potrebbe causare la rottura o il danneggiamento del cavo.
- Fare attenzione a non inciampare sui cavi. Ciò potrebbe causare dei danni a voi o al cavo.
- Non piegare i cavi duramente o utilizzare i cavi mentre attorcigliati.
- Non smontare, riparare o modificare questo prodotto.
- Per la pulizia usare unicamente un panno asciutto. Non usare agenti chimici come benzene o diluenti.
- Conservare l'imballo, in quanto contiene informazioni importanti.
- Conservare questo manuale di istruzioni per futuri riferimenti.
- Il normale funzionamento di questo prodotto potrebbe essere disturbato da forti interferenze elettromagnetiche. In tal caso, si prega semplicemente di resettare il prodotto riportandolo alle impostazioni predefinite. Nel caso in cui non ci siano miglioramenti, si consiglia di spostarsi verso un'area assente da interferenze elettromagnetiche per usare il prodotto.
- Questo prodotto è fatto di resina non infiammabile e di parti in metallo. Seguire le indicazioni locali per il corretto smaltimento.

## Contenuto

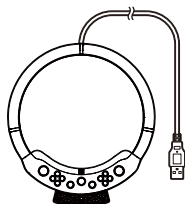

Controller Tamburo Taiko × 1



Bacchette Taiko × 2



Manuale di Istruzioni × 1

### Supporto del tamburo Taiko 1 Set

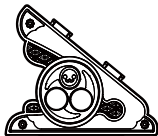

Sinistra × 1



Centro × 1

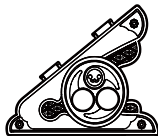

Destra × 1

## Piattaforme compatibili

### Console PlayStation®5, console PlayStation®4

#### Importante

Leggere attentamente le istruzioni incluse prima di utilizzare questo prodotto con la propria console. Verificare che la propria console sia aggiornata all'ultimo software di sistema. Una connessione internet è necessaria per aggiornare la console all'ultimo software di sistema.

#### PC\*

Sistemi operativi supportati	Windows 11 / 10	
Metodi di input	XInput	✓
	DirectInput	✗
Requisiti di sistema	Porta USB- A	

\*La compatibilità con PC non è stata né testata né garantita da Sony Interactive Entertainment.

## Layout e caratteristiche

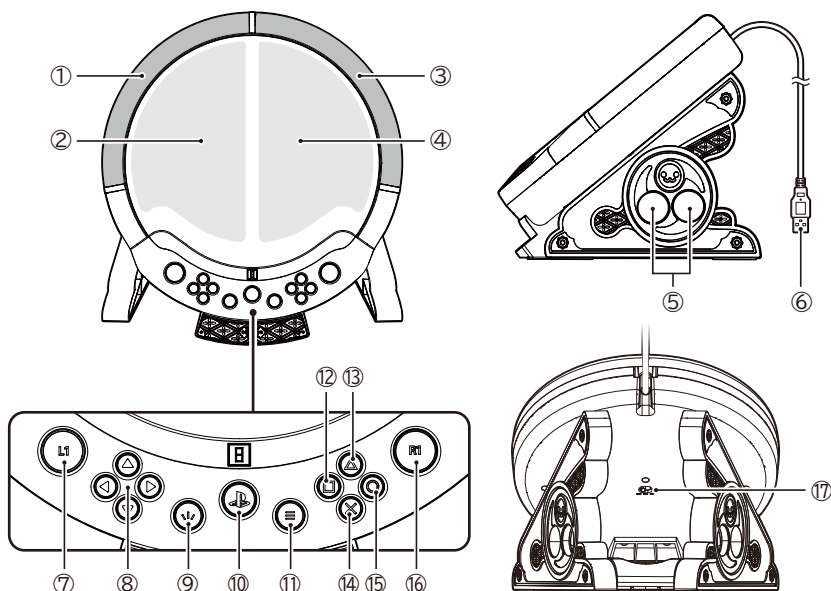



① ... Bordo (sinistra)	[PS5®, PS4®] Tasto L2	[PC] Pulsante LT
② ... Superficie (sinistra)	[PS5®, PS4®] Tasto L3	[PC] Pulsante stick sinistro
③ ... Bordo (destra)	[PS5®, PS4®] Tasto R2	[PC] Pulsante RT
④ ... Superficie (destra)	[PS5®, PS4®] Tasto R3	[PC] Pulsante stick destro
⑤ ... Spazio per il deposito delle bacchette Taiko		
⑥ ... Connettore USB- A		
⑦ ... [PS5®, PS4®] Tasto L1		[PC] Pulsante LB
⑧ ... [PS5®, PS4®] Tasti direzionali		[PC] Croce direzionale
⑨ ... [PS5®] Tasto ↵ (crea)	[PS4®] Tasto SHARE	[PC] Pulsante Indietro
⑩ ... [PS5®, PS4®] Tasto (PS)		[PC] Pulsante guida
⑪ ... [PS5®] Tasto ≡ (opzioni)	[PS4®] Tasto OPTIONS	[PC] Pulsante di avvio
⑫ ... [PS5®, PS4®] Tasto □		[PC] Pulsante X
⑬ ... [PS5®, PS4®] Tasto △		[PC] Pulsante Y
⑭ ... [PS5®, PS4®] Tasto ×		[PC] Pulsante A
⑮ ... [PS5®, PS4®] Tasto ○		[PC] Pulsante B
⑯ ... [PS5®, PS4®] Tasto R1		[PC] Pulsante RB
⑰ ... Selettore di piattaforma		

In caso di malfunzionamento, consultare la seguente lista:

### ① Premere il tasto (PS) non accende la console

Premere il tasto  (PS) non accende la console. Accendere la console normalmente prima dell'uso.



**Console PlayStation®5** : Premere il Pulsante Power sulla console PlayStation®5 o il tasto  (PS) direttamente sul controller wireless DualSense® in dotazione con la console.

**Console PlayStation®4** : Premere il Pulsante Power sulla console PlayStation®4 o il tasto  (PS) direttamente sul controller wireless DUALSHOCK®4 in dotazione con la console.

### ② Il controller funziona con la schermata iniziale ma non durante il gioco

Sulla console, il controller non funziona se si accede con un account diverso da quello selezionato all'avvio del software. Accedere al controller con lo stesso account utilizzato per avviare il software. Notare che questo prodotto potrebbe non funzionare con alcuni software.

### ③ Il prodotto non risponde dopo aver acceso la console premendo il tasto (PS) sul controller wireless DualSense® o sul controller wireless DUALSHOCK®4

Se la console viene accesa con il tasto  (PS) sul controller wireless DualSense® o sul controller wireless DUALSHOCK®4, assicurarsi di accedere utilizzando il controller wireless DualSense® o il controller wireless DUALSHOCK®4. Dalla schermata principale, premere il tasto  (PS) sul prodotto per accedere al prodotto.

### ④ L'interruttore di selezione sistema non funziona correttamente

Controllare l'interruttore di selezione sistema. Impostare l'interruttore su "PS5" o "PS4" di conseguenza in base alla console utilizzata. Impostare l'interruttore di selezione sistema PRIMA di connettersi alla console. Il prodotto potrebbe non funzionare correttamente se l'impostazione dell'interruttore viene modificata mentre è collegato alla console.

### ⑤ Il controller non risponde ai comandi anche dopo aver premuto il tasto (PS)

Assicurarsi che l'interruttore di selezione di sistema sia impostato sull'hardware corretto.  
(Vedere "Guida d'avvio rapido")

- Si prega di controllare che la propria console sia aggiornata all'ultimo software di sistema disponibile.
- Sulla console, il controller non funziona se si accede con un account diverso da quello selezionato all'avvio del software. Accedere al controller con lo stesso account utilizzato per avviare il software. Notare che questo prodotto potrebbe non funzionare con alcuni software.

**Console PlayStation®5** : Usare il controller wireless DualSense® per la configurazione iniziale della console.

**Console PlayStation®4** : Usare il controller wireless DUALSHOCK®4 per la configurazione iniziale della console.

### ⑥ Quando la superficie del tamburo o i bordi non rispondono al tocco o rimangono premuti

Considerando che la superficie del tamburo e i bordi sono fatti di un materiale morbido, la responsività potrebbe cambiare in base alla temperatura della stanza.

I seguenti metodi potrebbero migliorare la responsività.

Metodo 1. Massaggiare la superficie del tamburo con le mani.

Metodo 2. Utilizzare una forza leggermente maggiore mentre si usano le bacchette Taiko.\*

\*Non colpire il tamburo con forza eccessiva considerando che ciò potrebbe causare malfunzionamenti e ferite.

## Specifiche

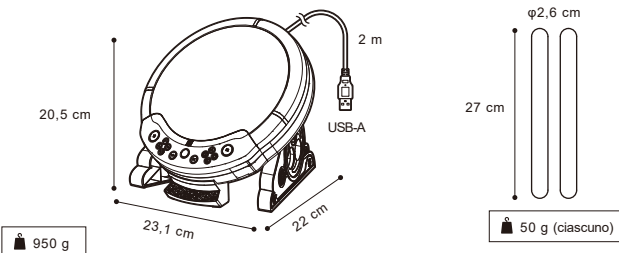

La console non può essere accesa con il tasto **⏻** (PS).

Il tasto **⏻** (PS) non può essere utilizzato per risvegliare le console PSS® e le console PS4® dalla modalità riposo.

Il controller non possiede le seguenti funzioni:

- |                      |                                 |                          |
|----------------------|---------------------------------|--------------------------|
| • Grilletti adattivi | • Funzione sensore di movimento | • Funzione di vibrazione |
| • Levetta sinistra   | • Levetta destra                | • Pulsante touch pad     |
| • Microfono          | • Altoparlante                  | • Spia giocatore         |
| • Ingresso cuffie    | • L2 / R2 input analogico       |                          |

### ATTENZIONE:

Eventuali cambiamenti o modifiche non espressamente approvati da chi responsabile per la conformità del prodotto potrebbero annullare il diritto dell'utente ad utilizzare l'apparecchiatura.

LA FCC VUOLE FAR SAPERE CHE:

Questo dispositivo è conforme alla parte 15 delle norme FCC. L'operazione è soggetta alle due seguenti condizioni:

(1) Questo dispositivo non può causare interferenze dannose e (2) questo dispositivo deve accettare qualsiasi interferenza ricevuta, comprese le interferenze che potrebbero causare un funzionamento inadeguato.

### NOTA:

Questa apparecchiatura è stata testata ed è risultata conforme ai limiti per un dispositivo digitale di Classe B, ai sensi della parte 15 del Regolamento FCC. Questi limiti sono progettati per fornire una protezione ragionevole contro interferenze dannose in un'installazione residenziale. Questa apparecchiatura genera, utilizza e può irradiare radio energia di frequenza e, se non installata e utilizzata secondo le istruzioni, può causare interferenze dannose alle comunicazioni radio. Tuttavia, non vi è alcuna garanzia che non si verifichino interferenze tramite una particolare installazione. È possibile determinare se questa apparecchiatura causa interferenze dannose alla ricezione radiofonica o televisiva spegnendo e riaccendendo l'apparecchiatura. L'utente è incoraggiato a cercare di correggere l'interferenza tramite una o più delle seguenti misure:

- Riorientamento o riposizionamento dell'antenna ricevente.
- Aumento della separazione tra l'apparecchiatura e il ricevitore.
- Collegamento dell'apparecchiatura ad una presa di un circuito diverso da quello a cui è collegato il ricevitore.
- Consultazione del rivenditore o di un tecnico radio/TV esperto per assistenza.

### Dichiarazione di Conformità CE semplificata

HORI dichiara che questo prodotto è conforme alla Direttiva 2014 / 53 / EU.

Il testo completo della dichiarazione di conformità CE è disponibile al seguente indirizzo internet:  
<https://hori.co.uk/consumer-information/>

### Per il Regno Unito:

con la presente, HORI dichiara che questo prodotto è conforme ai requisiti di legge pertinenti.

Il testo completo della dichiarazione di conformità è disponibile al seguente indirizzo Internet:  
<https://hori.co.uk/consumer-information/>



### INFORMAZIONI PER LO SMALTIMENTO DEL PRODOTTO

Se trovate questo simbolo su uno dei nostri prodotti o imballaggi, significa che il prodotto o la batteria non devono essere trattati come rifiuti domestici in Europa. Per garantire un trattamento adeguato dei rifiuti per il prodotto o la batteria, smaltirlo in conformità alla normativa in vigore nel vostro luogo di residenza in relazione al trattamento di apparecchi elettrici e batterie. In questo modo si contribuisce a preservare le risorse naturali e migliorare gli standard di protezione ambientale riguardanti il trattamento e il riciclaggio dei rifiuti elettrici.



HORI garantisce all'acquirente originale che il prodotto acquistato nuovo nella sua confezione originale sarà privo di difetti sia di materiale che di lavorazione per un periodo di un anno dalla data di acquisto originale. Se la richiesta di garanzia non può essere elaborata tramite il rivenditore, si prega di contattare l'assistenza clienti HORI.

Per l'assistenza clienti in Nord America e America Latina, utilizza il nostro modulo di assistenza clienti:

<https://stores.horiusa.com/contact-us/>



Per l'assistenza clienti in Europa, inviare un'e-mail a [info@horiuk.com](mailto:info@horiuk.com)

### Informazioni sulla garanzia:

Per il Nord America, l'America Latina e l'Australia :  
<https://stores.horiusa.com/policies/>



### Per l'Europa e il Medio Oriente :

<https://hori.co.uk/policies/>



l'immagine sulla confezione può differire dal prodotto finale.

Il produttore si riserva il diritto di modificare le specifiche del prodotto senza nessun preavviso.

“**⏻**”, “PlayStation”, “PSS”, “PS4”, “DualSense” e “DUALSHOCK” sono marchi registrati di Sony Interactive Entertainment Inc. Tutti gli altri marchi appartengono ai rispettivi proprietari. Prodotto e distribuito su licenza di Sony Interactive Entertainment Inc. o delle sue società collegate.

HORI e il logo HORI sono marchi registrati di HORI.

Taiko no Tatsujin™ Series & ©Bandai Namco Entertainment Inc.