

Mando-tambor Taiko no Tatsujin  
para consolas PlayStation®5, consolas PlayStation®4 y PC Windows\*

# Manual de instrucciones

Gracias por haber elegido este producto. Antes de usarlo, lee detenidamente el manual de instrucciones. Una vez lo hayas hecho, recomendamos que lo guardes para eventuales consultas.

\*Sony Interactive Entertainment no ha comprobado ni garantiza la compatibilidad con PC.

Este producto ha sido diseñado para su uso exclusivo con el la serie de juegos «Taiko no Tatsujin».

Para más información,  
visita este sitio web:

<https://hori.co.uk/spf-042e/>



¿Necesitas ayuda con este  
producto? Encuéntrala en este  
sitio web:

<https://hori.co.uk/spf-042e/support/>



## Guía de inicio rápido

**!** Antes de usar este producto, lee detenidamente el manual de instrucciones.

■ Asegúrate de que la consola cuenta con la última actualización.

### Consola PS5®

1. Ve a «Ajustes» → «Sistema».
2. Selecciona «Software del sistema» → «Ajustes y actualización del software del sistema».  
El mensaje «Actualización disponible» aparecerá si hay una versión más reciente disponible.
3. Selecciona «Actualizar software del sistema» para actualizarlo.

### Consola PS4®

1. Selecciona «Ajustes» → «Actualización del software del sistema».
2. Si hay una versión más reciente disponible, sigue las instrucciones de la pantalla para actualizar el software.

## 1 Monta el soporte y coloca en él el tambor Taiko.

- ⚠ Asegúrate siempre de que el tambor y el soporte están bien acoplados antes de utilizar este producto.
- ⚠ Ten cuidado de no lastimarte los dedos durante el montaje.
- ⊘ No pongas o uses el producto en las siguientes superficies:
  - Inestable
  - Frágil (por ejemplo, cristal)
  - Caliente
  - Cerca de la consola

**a** Monta el soporte del tambor.

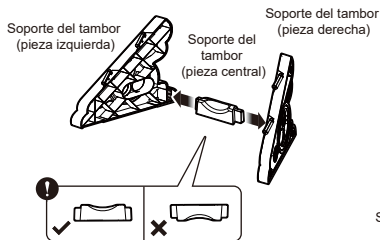

**b** Introduce las pestañas del soporte del tambor en las cuatro ranuras en la parte posterior del mando-tambor Taiko.

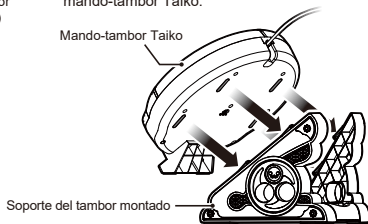

**2** Coloca el selector de plataforma en la posición adecuada.

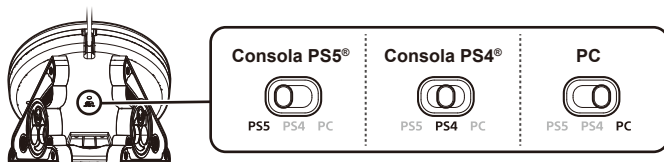

**3** Conecta el producto al puerto USB de la consola.

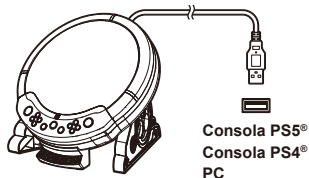

Comprueba la orientación del conector USB antes de insertarlo.

**1** Sigue las siguientes instrucciones para garantizar el correcto funcionamiento del producto.

- No utilices este producto con un concentrador USB o alargador.
- No conectes o desconectes el cable USB en mitad de una partida.
- No utilices el mando-tambor Taiko en los siguientes casos:
  - Al conectar el producto a la consola PS5®, consola PS4® o PC.
  - Al encender la consola PS5®, consola PS4® o PC.
  - Al sacar la consola del modo de reposo.

**4** Enciende la consola y pulsa el botón (PS) del mando-tambor Taiko para emparejarlo.

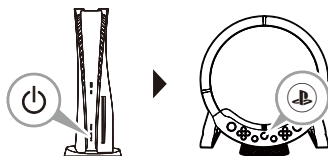

# Recomendaciones al jugar

- Cuando haya personas cerca, ten cuidado de no golpearlas con las baquetas. No agites ni lances las baquetas.
- No golpees el tambor con demasiada fuerza, ya que podrías estropear el producto o lesionarte.
- Al guardar el producto, no pongas peso innecesario en la parte frontal o en el borde del mismo. Hacerlo podría dañar los sensores.
- Las siguientes imágenes muestran dónde se debe golpear el tambor al jugar y dónde no. Apunta bien al golpear.

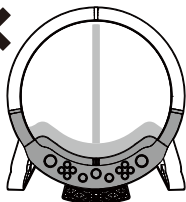
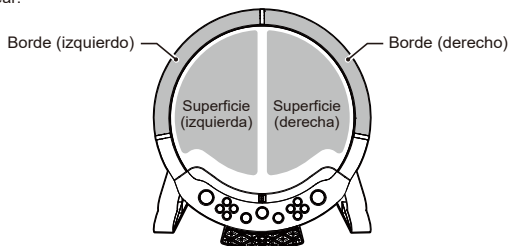

La línea central del mando-tambor, la zona alrededor de los botones y el borde inferior no producen ningún efecto al golpearlos.

- No golpees el tambor en las siguientes partes, ya que podrías dañarlo o estropearlo:

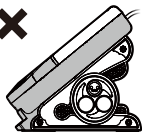

Zona sombreada (posterior y laterales)

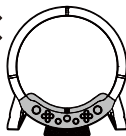

Zona alrededor de los botones

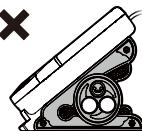

Soporte del tambor



Cable y conector



## Atención

**Información importante para padres y tutores.  
Lee detenidamente la siguiente información.**

No seguir las instrucciones recogidas a continuación puede causar lesiones o daños a este producto o al hardware empleado.

- No permitas que los niños utilicen el producto sin la supervisión de un adulto.
- Este producto está diseñado para su uso únicamente en interiores.
- Tómate un descanso de entre 10 y 15 minutos por cada hora de juego.
- Deja de utilizar este producto si sientes cansancio o malestar, o si te duelen las manos, las muñecas, los brazos o los codos. Si el dolor persiste, acude a un médico.
- No utilices este producto cuando te sientas cansado.
- No utilices el mando-tambor Taiko ni las baquetas para propósitos distintos a aquel para el que fueron diseñados. Tampoco uses otras baquetas que no sean las que vienen incluidas. HORI no asumirá ninguna responsabilidad por accidentes o daños derivados del uso inadecuado de este producto.
- Al usar este producto, aléjalo de la consola para que sus vibraciones no le afecten.
- No permitas que los niños se metan las baquetas en la boca o las muerdan.
- Comprueba que el tambor esté bien acoplado al soporte antes de empezar a jugar. Si el tambor se suelta en algún momento, fíjalo correctamente antes de seguir jugando.
- Al transportar el producto, sujétalo bien con ambas manos. No lo hagas tirando del cable o agarrando solo el soporte.
- No metas las manos ni los dedos en el espacio que hay entre el mando-tambor Taiko y el soporte.
- Ten cuidado de no pisar el producto.
- No intentes combinar partes de este producto con otras de un mando-tambor diferente.
- El mando-tambor Taiko y su soporte forman un conjunto. Si tienes varias unidades de este producto, acopla siempre el mismo mando-tambor al mismo soporte.
- Cable largo. Riesgo de estrangulamiento. Manténlo lejos del alcance de niños menores de 3 años.
- Mantén este producto alejado de los niños pequeños. En caso de ingesta accidental de alguna pieza, acude inmediatamente a un médico.
- Mantén este producto alejado de zonas húmedas o con polvo.
- No ejerzas demasiada fuerza sobre el producto ni lo sometas a impactos.
- No utilices el producto si ha sido dañado o alterado.
- No mojes el producto. Podrías causar una descarga eléctrica o avería.
- No lo dejes cerca de fuentes de calor o expuesto a la luz directa del sol durante periodos prolongados. Podría sobrecalentarse y sufrir una avería.
- No trates de introducir el conector USB en un enchufe.
- No toques la parte metálica del conector USB.
- No utilices este producto con un concentrador USB o alargador. En caso de hacerlo, el producto podría no funcionar correctamente.
- No tires del cable para desconectar el producto. Podrías dañar o romper el cable.
- Ten cuidado de que no se te enrede el cable en el pie. Podrías lastimarte o dañar el cable.
- No retuerzas los cables ni uses el producto con ellos enrollados.
- No desmontes, alteres ni intentes reparar este producto.
- Para limpiarlo, utiliza solo un paño suave y seco. No emplees agentes químicos como benceno o disolventes.
- Conserva el embalaje, pues contiene información importante.
- Conserva este manual de instrucciones para eventuales consultas.
- El correcto funcionamiento del producto podría verse afectado por interferencias electromagnéticas fuertes. En ese caso, para que este recupere su funcionamiento habitual simplemente restaura la configuración de fábrica siguiendo las instrucciones. Si esto no surtiese efecto, traslada el producto a una ubicación libre de interferencias electromagnéticas antes de intentarlo de nuevo.
- Este producto está hecho de piezas metálicas y resina ignífuga. Para desecharlo adecuadamente, sigue las ordenanzas de tu lugar de residencia.

## Contenido

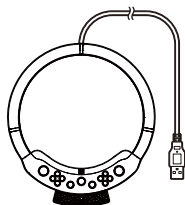

Mando-tambor Taiko × 1



Baquetas Taiko × 2



Manual de instrucciones × 1

Soporte del tambor × 1

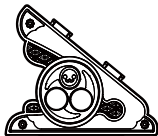

Pieza izquierda × 1



Pieza central × 1

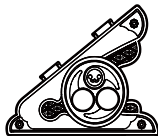

Pieza derecha × 1

## Compatibilidad

### Consola PlayStation®5, consola PlayStation®4

#### Importante

Antes de utilizar este producto, lee detenidamente las instrucciones del software y el hardware que vayas a usar con él. Asegúrate de que la consola cuenta con la última actualización. Se requiere conexión a internet para actualizar el software de la consola.

#### PC\*

Sistemas operativos compatibles	Windows 11 / 10	
Estándar de entrada	XInput	✓
	DirectInput	✗
Requisitos del sistema	Puerto USB tipo A	

\*Sony Interactive Entertainment no ha comprobado ni garantiza la compatibilidad con PC.

## Esquema y funciones

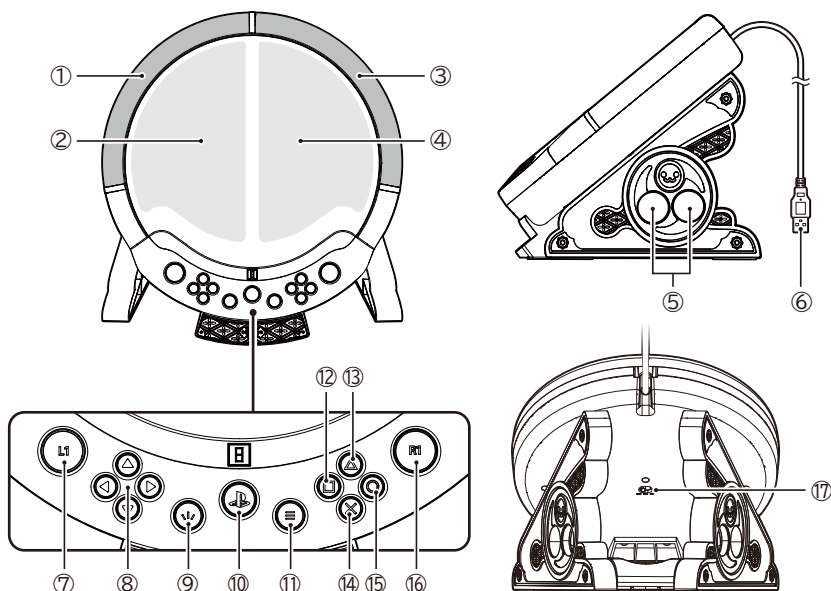



① ... Borde (izquierdo)	[PS5®, PS4®] Botón L2	[PC] Botón LT
② ... Superficie (izquierda)	[PS5®, PS4®] Botón L3	[PC] Botón de la palanca izquierda
③ ... Borde (derecho)	[PS5®, PS4®] Botón R2	[PC] Botón RT
④ ... Superficie (derecha)	[PS5®, PS4®] Botón R3	[PC] Botón de la palanca derecha
⑤ ... Espacio para guardar las baquetas Taiko		
⑥ ... Conector USB-A		
⑦ ... [PS5®, PS4®] Botón L1		[PC] Botón LB
⑧ ... [PS5®, PS4®] Botones de dirección		[PC] Pad direccional
⑨ ... [PS5®] Botón ↵ (crear)	[PS4®] Botón SHARE	[PC] Botón Atrás
⑩ ... [PS5®, PS4®] Botón ⊞ (PS)		[PC] Botón Guía
⑪ ... [PS5®] Botón ≡ (opciones)	[PS4®] Botón OPTIONS	[PC] Botón de inicio
⑫ ... [PS5®, PS4®] Botón □		[PC] Botón X
⑬ ... [PS5®, PS4®] Botón △		[PC] Botón Y
⑭ ... [PS5®, PS4®] Botón ×		[PC] Botón A
⑮ ... [PS5®, PS4®] Botón ○		[PC] Botón B
⑯ ... [PS5®, PS4®] Botón R1		[PC] Botón RB
⑰ ... Selector de plataforma		

En caso de que el producto no funcione correctamente, sigue los siguientes pasos:

### ① No es posible encender la consola pulsado el botón (PS)

El botón  (PS) de este producto no permite encender la consola. Enciende la consola del modo habitual antes de utilizar el producto.



**Para la consola PlayStation®5** : Aprieta el botón de encendido de la consola PlayStation®5 o el botón  (PS) del mando inalámbrico DualSense® que esté enlazado a la consola.

**Para la consola PlayStation®4** : Aprieta el botón de encendido de la consola PlayStation®4 o el botón  (PS) del mando inalámbrico DUALSHOCK®4 que esté enlazado a la consola.

### ② El producto funciona en el menú de inicio, pero no durante la partida

Al utilizarlo con una consola, este producto no funciona si se entra en una cuenta distinta de la seleccionada al iniciar el software. Inicia sesión con el producto en la misma cuenta que utilizaste al iniciar el software. Ten en cuenta que es posible que este producto no sea compatible con algunos juegos.

### ③ El producto no funciona después de encender la consola pulsando el botón (PS) del mando inalámbrico DualSense® o del mando inalámbrico DUALSHOCK®4

Si la consola se enciende pulsando el botón  (PS) del mando inalámbrico DualSense® o DUALSHOCK®4, asegúrate de emplear también el mando inalámbrico DualSense® o DUALSHOCK®4 para iniciar sesión en tu cuenta. En la pantalla de inicio, pulsa el botón  (PS) del producto para acceder a tu cuenta con este.

### ④ El selector de plataforma no funciona correctamente

Comprueba la posición del selector plataforma. Al utilizar este producto con una consola, colócalo en posición «PS4» o «PS5» según corresponda. Coloca el selector de plataforma en la posición adecuada antes de conectar el producto a la consola. Si lo haces después, es posible que el producto no funcione correctamente.

### ⑤ El producto no funciona incluso al apretar el botón (PS)

Comprueba que la posición del selector de plataforma es la correcta para la plataforma utilizada. (Véase «Modo de conexión»).

- Asegúrate de que la consola cuenta con la última actualización.

- Al utilizarlo con una consola, este producto no funciona si se entra en una cuenta distinta de la seleccionada al iniciar el software. Inicia sesión con el producto en la misma cuenta que utilizaste al iniciar el software. Ten en cuenta que es posible que este producto no sea compatible con algunos juegos.

**Para la consola PlayStation®5** : Utiliza el mando inalámbrico DualSense® para configurar la consola.

**Para la consola PlayStation®4** : Utiliza el mando inalámbrico DUALSHOCK®4 para configurar la consola.

### ⑥ Si el tambor no funciona al golpear la superficie o el borde, o si permanece activado

Debido a que la superficie y el borde del tambor están hechos de un material suave, su sensibilidad puede variar dependiendo de la temperatura ambiente.

Los siguientes métodos pueden mejorar la sensibilidad.

Método 1. Masajea la superficie del tambor con las manos.

Método 2. Golpea ligeramente más fuerte con las baquetas Taiko.\*

\*No golpees el tambor con demasiada fuerza, ya que podrías estropear el producto o lesionarte.

# Especificaciones

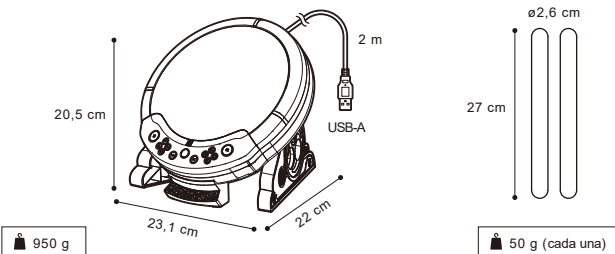

No es posible encender la consola apretando el botón (PS).

El botón (PS) tampoco permite salir del modo de reposo de las consolas PS5® o PS4®.

Este producto no incluye las siguientes funciones:

- Gatillos adaptativos
- Función de sensor de movimiento
- Función de vibración
- Joystick izquierdo
- Joystick derecho
- Panel táctil
- Botón del panel táctil
- Micrófono
- Altavoz
- Barra luminosa
- Indicador de jugador
- Conector para auriculares
- Entrada analógica L2/R2

## ATENCIÓN:

Cualquier cambio o modificación no aprobado expresamente por la parte responsable del cumplimiento de la normativa podría anular el derecho del usuario a utilizar este equipo.

## DECLARACIÓN DE LA FCC

Este dispositivo cumple con el apartado 15 de las normas de la FCC. Su utilización está sujeta a las dos condiciones siguientes:

(1) este dispositivo no podrá provocar interferencias dañinas y (2) este dispositivo deberá aceptar todas las interferencias recibidas, incluso aquellas que puedan provocar un funcionamiento no deseado.

## NOTA:

Este equipo ha sido probado y cumple con los límites establecidos para dispositivos digitales de Clase B, de acuerdo con el apartado 15 de las normas de la FCC. Estos límites han sido fijados para proporcionar una protección razonable frente a interferencias perjudiciales en instalaciones residenciales. Este equipo genera, utiliza y puede irradiar energía de radiofrecuencias, de modo que, si no se instala y se utiliza según las instrucciones, podría producir interferencias perjudiciales para las radiocomunicaciones. Sin embargo, no hay garantía de que no se produzcan interferencias en una determinada instalación. Si este equipo provoca interferencias perjudiciales en la recepción de la señal de televisión o radio, lo cual puede determinarse encendiendo y apagando el equipo, el usuario deberá intentar corregir la interferencia tomando una o varias de las medidas siguientes:

- Cambiar la orientación o la ubicación de la antena receptora.
- Aumentar la separación entre el equipo y el receptor.
- Conectar el equipo a un enchufe de un circuito diferente al que esté conectado el receptor.
- Consultar con el distribuidor o con un técnico especialista en radio/televisión para obtener ayuda.

## Declaración de conformidad simplificada

Por la presente, HORI declara que este producto es conforme con la Directiva 2014 / 53 / UE.

El texto completo de la declaración UE de conformidad está disponible en la siguiente dirección de Internet:  
<https://hori.co.uk/consumer-information/>

## Para el Reino Unido:

Por la presente, HORI declara que este producto es conforme con los requisitos legales pertinentes.

El texto completo de la declaración de conformidad está disponible en la siguiente dirección de Internet:  
<https://hori.co.uk/consumer-information/>



## INFORMACIÓN PARA DESECHAR EL PRODUCTO

Si encuentras este símbolo en uno de nuestros productos o embalajes, significa que dicho producto o batería no debe tratarse como cualquier otro desecho doméstico en Europa. Para garantizar el tratamiento de residuos apropiado para dicho producto o batería, deséchalo respetando la legislación vigente en tu lugar de residencia en relación con el tratamiento de aparatos eléctricos y baterías. De este modo ayudarás a conservar los recursos naturales y mejorar los estándares de protección medioambiental relativos al tratamiento y reciclaje de residuos eléctricos.



HORI garantiza al comprador original, durante un periodo de un año contado desde la fecha de compra, que este producto, cuando adquirido nuevo y en su embalaje original, estará libre de cualquier tipo de defecto de fabricación. En caso de no poder hacer valer la garantía a través del establecimiento de compra original, dirígete directamente al servicio de atención al cliente de HORI.

Para atención al cliente en Norteamérica y Latinoamérica, rellena el siguiente formulario de contacto:  
<https://stores.horiusa.com/contact-us/>



Para atención al cliente en Europa, escribe a [info@horiuk.com](mailto:info@horiuk.com)

Información sobre la garantía:  
Para América y Australia: <https://stores.horiusa.com/policies/>

Para Europa y Oriente Medio: <https://hori.co.uk/policies/>

El producto real puede variar con respecto a la ilustración.

El fabricante se reserva el derecho a modificar el diseño o características del producto sin previo aviso.

"L", "PlayStation", "PSS", "PS4", "DualSense" y "DUALSHOCK" son marcas comerciales registradas o marcas comerciales de Sony Interactive Entertainment Inc. Todas las demás marcas comerciales pertenecen a sus respectivos propietarios.

Fabricado y distribuido bajo licencia de Sony Interactive Entertainment Inc. o sus filiales.

HORI y el logotipo de HORI son marcas comerciales registradas de HORI.

Taiko no Tatsujin™ Series & ©Bandai Namco Entertainment Inc.