

Volante inalámbrico Apex
para consolas PlayStation®5, consolas PlayStation®4 y PC Windows®*

Manual de instrucciones

Gracias por haber elegido este producto.

Antes de usarlo, lee detenidamente el manual de instrucciones.

Una vez lo hayas hecho, recomendamos que lo guardes para eventuales consultas.

*Sony Interactive Entertainment no ha comprobado ni garantiza la compatibilidad con PC.

Índice

Guía de inicio rápido	2-3	Sensibilidad regulable - Volante	12
Atención	3	Sensibilidad regulable - Pedales	13
Contenido	4	Modo de conducción rápida	14
Compatibilidad	4	Restauración de la configuración de fábrica para la sensibilidad regulable / zona muerta regulable / modo de conducción rápida	14
Esquema y funciones	5	Aplicación complementaria [HORI Device Manager Vol.2]	15
Montaje	6-7	▸ Volante	
▸ Pedales		Resolución de problemas	15
Modo de conexión	8-9	Advertencia sobre la señal inalámbrica	16
Modo de carga	9	Advertencia sobre la batería	16
Modo Assign	10	Especificaciones	17
Zona muerta regulable	11		



◀ Software compatible

<https://hori.co.uk/spf-022U/compatibility/>



Guía de inicio rápido



Antes de usarlo, lee detenidamente el manual de instrucciones.

■ Asegúrate de que la consola cuenta con la última actualización.

Consola PS5®

1. Ve a «Ajustes» → «Sistema».
2. Selecciona «Software del sistema» → «Ajustes y actualización del software del sistema». «Actualización disponible» aparece si hay una versión más reciente disponible.
3. Selecciona «Actualizar software del sistema» para actualizarlo.

Consola PS4™

1. Selecciona «Ajustes» → «Actualización del software del sistema».
2. Si hay una versión más reciente disponible, sigue las instrucciones de la pantalla para actualizar el software.

■ Carga este producto. Modo de carga ⇒ p. 9

1

Coloca el volante y los pedales sobre una superficie lisa y firme.

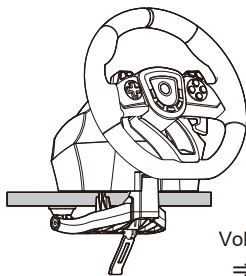

Volante
⇒ p. 6-7

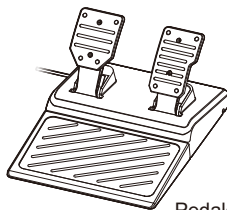

Pedales
⇒ p. 7

2

Coloca los selectores de plataforma y de modo en la posición adecuada.

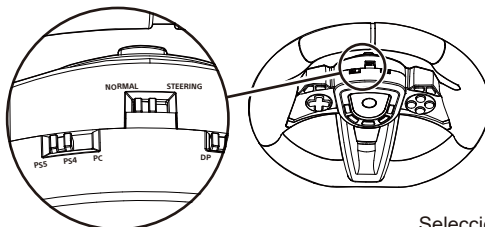

Selección de plataforma y modo
⇒ p. 8

3 Conecta los cables y el receptor como se muestra en el diagrama.

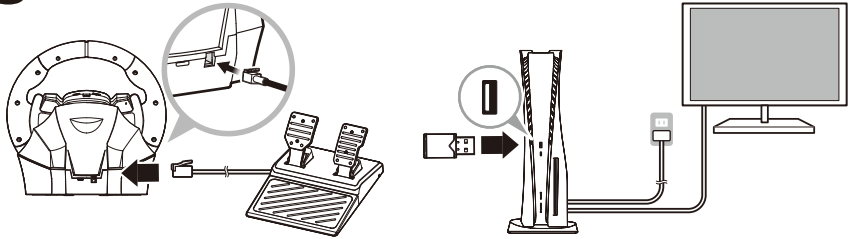

4 Enciende la consola y aprieta el botón (PS) del volante. A continuación, entra en tu cuenta utilizando el volante.

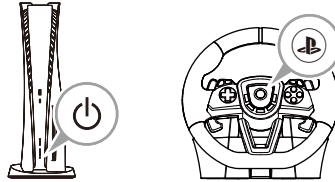

5 Gira el volante del todo a la derecha y, acto seguido, del todo a la izquierda. A continuación, pisa a fondo el pedal izquierdo y luego haz lo mismo con el derecho. Esto garantiza que el volante se calibre correctamente.

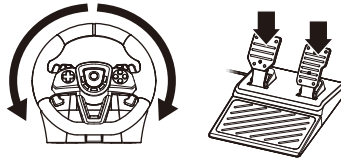

Modo de conexión
⇒ p. 8



Atención

Información importante para padres y tutores: Lee detenidamente la siguiente información.

- Este producto contiene piezas pequeñas. Manténlo lejos del alcance de niños menores de 3 años.
- Mantén este producto alejado de los niños pequeños. En caso de ingesta accidental de alguna pieza, acude inmediatamente a un médico.
- Cable largo. Riesgo de estrangulamiento.
- Mantén este producto alejado de zonas húmedas o con polvo.
- No utilices el producto si ha sido dañado o alterado.
- No mojes el producto. Podrías causar una descarga eléctrica o avería.
- No lo dejes cerca de fuentes de calor o expuesto a la luz directa del sol durante periodos prolongados. Podría sobrecalentarse y sufrir una avería.
- No utilices este producto con un concentrador USB o alargador. En caso de hacerlo, el producto podría no funcionar correctamente.
- No trates de introducir el enchufe modular en un enchufe.
- No toques la parte metálica del conector USB.
- No ejerzas demasiada fuerza sobre el producto ni lo sometas a impactos.
- No tires bruscamente del cable del producto ni lo retuerzas.
- No desmontes, alteres ni intentes reparar este producto.
- Para limpiarlo, utiliza solo un paño suave y seco. No utilices agentes químicos como benceno o disolventes.
- Conserva el embalaje, pues contiene información importante.
- Conserva este manual de instrucciones para eventuales consultas.
- El correcto funcionamiento del producto podría verse afectado por interferencias electromagnéticas fuertes. En ese caso, simplemente desconecta y vuelve a conectar el producto siguiendo el manual de instrucciones (Modo de conexión) para recuperar su funcionamiento habitual. Si esto no surtiese efecto, traslada el producto a una ubicación libre de interferencias electromagnéticas antes de intentarlo de nuevo.
- No des al producto ningún uso distinto de aquel para el que fue diseñado. HORI no asumirá ninguna responsabilidad por accidentes o daños derivados del uso inadecuado de este producto.
- Mantén tus dedos alejados de los pedales al jugar.

Contenido

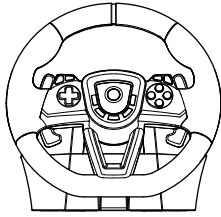

Volante × 1

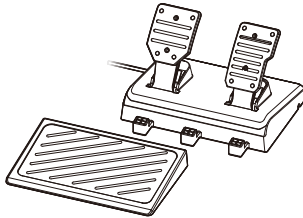

Pedales × 1

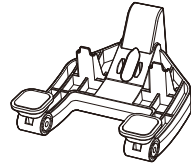

Mordaza × 1



Tornillo × 1



Receptor × 1

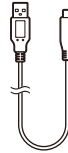

Cable USB
(USB-A a USB-C™) × 1

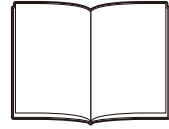

Manual de instrucciones × 1

Compatibilidad

Consola PlayStation®5, consola PlayStation®4

Importante

Antes de usar este producto, lee detenidamente el manual de instrucciones de la consola y el juego utilizado. Asegúrate de que la consola cuenta con la última actualización.

Se requiere conexión a internet para actualizar el software de la consola PS5® consola o PS4™.

HORI ha comprobado la conectividad inalámbrica de este producto con la PS5® (serie CFI-1000 & CFI-2000). En caso de que la conectividad inalámbrica no funcione correctamente, se tratará de un problema con el producto HORI. Para poder solucionarlo, ponte en contacto con el servicio de atención al cliente de HORI.

En caso de utilizar este producto con PS5® (serie CFI-1000), se recomienda insertar el receptor en el puerto frontal de la consola PS5®. Para más información, véase: <https://www.playstation.com/es-es/support/hardware/ps5-usb-ports-guide/>

PC (XInput)*

*Sony Interactive Entertainment no ha comprobado ni garantiza la compatibilidad con PC.

Sistemas operativos compatibles	Windows® 11 / 10
Estándar de entrada	XInput
Requisitos del sistema	Puerto USB-A

Funciona como controlador de PC mediante XInput. Este producto no es compatible con DirectInput.

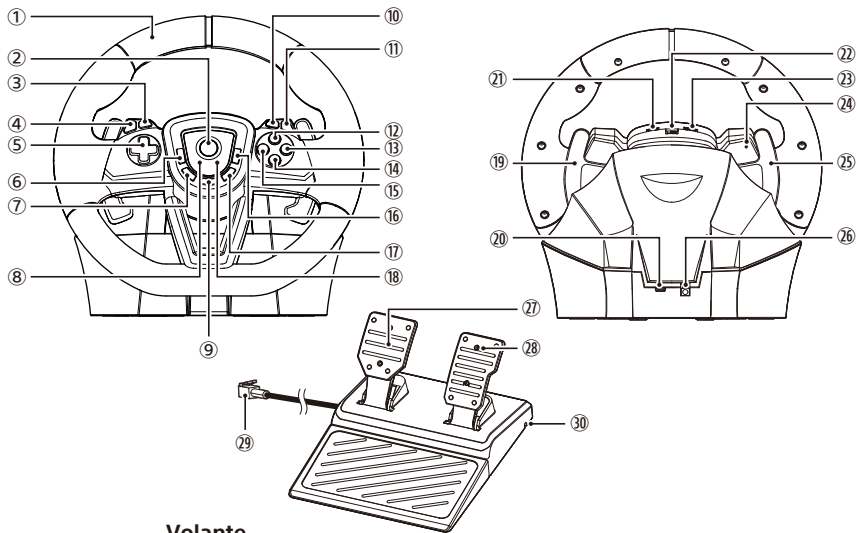

Volante

① ... Dirección [PS5®, PS4™ Modo de conducción] Dirección [PS5®, PS4™ Modo normal] Eje horizontal del joystick izquierdo	[PC] Eje horizontal del joystick izquierdo
② ... [PS5®, PS4™] Botón (PS)	[PC] Botón HOME
③ ... [PS5®, PS4™] Botón L1	[PC] Botón LB
④ ... [PS5®, PS4™] Botón L2	[PC] Botón LT
⑤ ... [PS5®, PS4™] Botones de dirección	
⑥ ... [PS5®, PS4™] Botón L3	[PC] Botón del joystick izquierdo
⑦ ... [PS5®] Botón (Crear) [PS4™] Botón SHARE	[PC] Botón Atrás
⑧ ... Indicador de configuración (izquierdo)	
⑨ ... Botón ASSIGN	
⑩ ... [PS5®, PS4™] Botón R1	[PC] Botón RB
⑪ ... [PS5®, PS4™] Botón R2	[PC] Botón RT
⑫ ... [PS5®, PS4™] Botón (PC) Botón Y	
⑬ ... [PS5®, PS4™] Botón (PC) Botón B	
⑭ ... [PS5®, PS4™] Botón (PC) Botón A	
⑮ ... [PS5®, PS4™] Botón (PC) Botón X	
⑯ ... [PS5®, PS4™] Botón R3 [PS5®] Botón (Opciones) [PS4™] Botón OPTIONS	[PC] Botón del joystick derecho [PC] Botón Inicio
⑰ ... Indicador de configuración (derecho)	

Volante (vista trasera)

⑱ ... Leva derecha [PS5®, PS4™ Modo normal] Botón R1 [PS5®, PS4™ Modo de conducción] Leva R1	[PC] Botón X
--	--------------

⑳ ... Conector USB-C™	
㉑ ... Interruptor de configuración de la cruzeta	
㉒ ... Selector de modo	
㉓ ... Selector de plataforma	
㉔ ... Botón de restauración	
㉕ ... Leva izquierda [PS5®, PS4™ Modo normal] Botón L1 [PS5™, PS4™ Modo de conducción] Leva L1	[PC] Botón A
㉖ ... Toma del enchufe modular de los pedales	

Pedales

㉗ ... Pedal izquierdo [PS5®, PS4™ Modo normal] Botón L2 [PS5®, PS4™ Modo de conducción] Freno	[PC] Botón LT
㉘ ... Pedal derecho [PS5®, PS4™ Modo normal] Botón R2 [PS5®, PS4™ Modo de conducción] Acelerador	[PC] Botón RT
㉙ ... Enchufe modular	
㉚ ... Ranura para el cable	

Pasa el cable de los pedales por cualquiera de las tres ranuras en la base de los pedales.

Base de los pedales

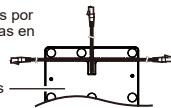

■ Volante

Superficie lisa y resistente (por ejemplo, una mesa)

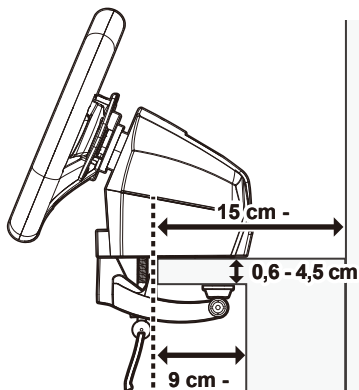

Información importante para la fijación

- ⚠ Pasa el tornillo a través de la mordaza y enróscalo en la base del volante.
- ⚠ Retira el producto del mueble utilizado teniendo cuidado de no dañar ninguno de los dos.
- ⊘ No fijas el volante a superficies inestables como las que se muestran a continuación.



Desigual



Demasiado gruesa

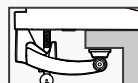

Borde poco saliente

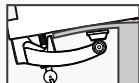

Fina o blanda

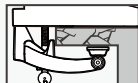

Frágil (por ejemplo, cristal)

1

Pasa el tornillo a través de la mordaza.

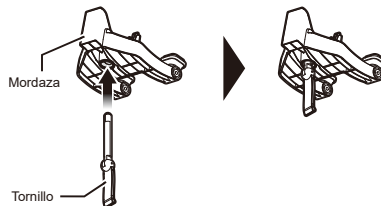

2

Enciende la consola y aprieta el botón  (PS) del volante. A continuación, entra en tu cuenta utilizando el volante.

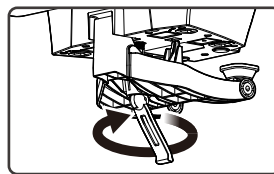
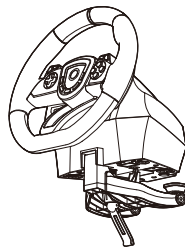
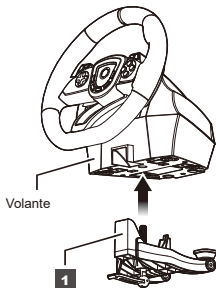

3

Coloca la base del volante sobre la superficie de fijación, con cuidado de que la mordaza quede bien situada.

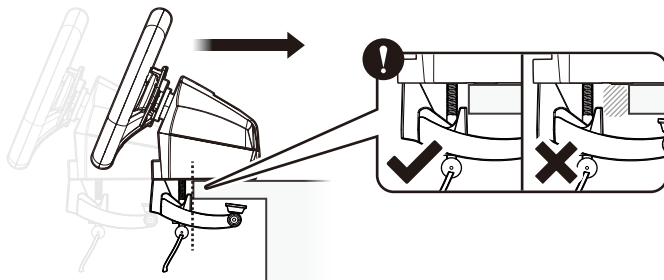

4

Mientras mantienes el volante en posición, gira el tornillo de la mordaza hasta que el volante quede firmemente asegurado.



■ Pedales

Monta los pedales como se muestra en la imagen.

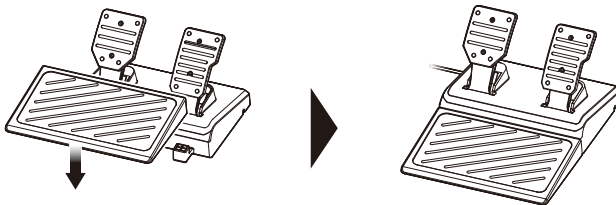

Ranura para el cable

Pasa el cable de los pedales por cualquiera de las tres ranuras en la base de los pedales.

Base de los pedales

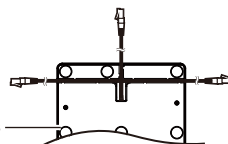

Modo de conexión

1

Conecta el enchufe modular de los pedales a la toma del enchufe modular de la unidad del volante.

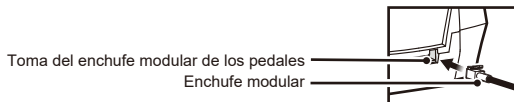

2

Coloca los selectores de plataforma y de modo en la posición adecuada (véase más abajo).

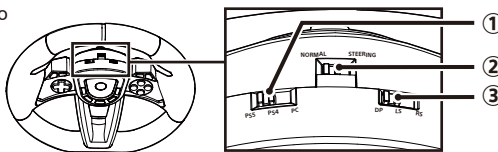

1 Selector de plataforma

Ajustar según la plataforma utilizada.

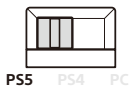

PS5 PS4 PC

Consola PS5®



PS5 PS4 PC

Consola PS4™

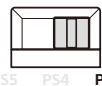

PS5 PS4 PC

PC

2 Selector de modo

Al usar el producto con las consola PS5® o consola PS4™, la posición correcta del selector de modo dependerá del juego.

Para utilizarlo con PC, colócalo en cualquier posición.

Escoge entre modo de conducción o modo normal.

■ Modo de

conducción La respuesta del volante y los pedales será más realista en modo de conducción. Algunos juegos no son compatibles con el modo de conducción.

■ **Modo normal** Utiliza el modo normal con aquellos juegos no compatibles con el modo de conducción.



Modo de conducción



Modo normal

3 Interruptor de configuración de la cruceta

Esta función solo es compatible con consola PS5® y consola PS4™.

El interruptor de configuración de la cruceta no es compatible con PC.

Es posible configurar la cruceta para que funcione como botones de dirección, joystick izquierdo o joystick derecho.

• No es posible configurar la cruceta para que funcione de modo analógico.

• Es posible que el interruptor de configuración de la cruceta no sea compatible con algunos juegos. Para más información, consulta el manual de instrucciones de cada juego.

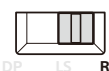
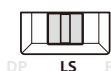
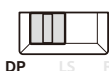

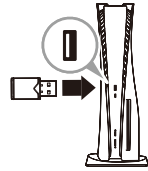

Conecta el receptor a la consola PS5®, consola PS4™ o PC.



Sigue las siguientes instrucciones para garantizar el correcto funcionamiento del producto.

- Comprueba la orientación del receptor antes de intentar conectarlo.
- El volante y el receptor vienen emparejados de fábrica.
- Ten en cuenta que si adquieres más de una unidad de este producto, cada receptor solo funcionará con el volante con que venía.
- No utilices este producto con un concentrador USB o alargador.
- No enchufes o desenchufes el receptor o cable modular en mitad de una partida.
- Ten cuidado de no apretar ningún botón ni mover el volante o los pedales en los siguientes casos:
 - Al conectar el producto a la consola PS5®, consola PS4™ o PC.
 - Al encender la consola PS5®, consola PS4™ o PC.
 - Al sacar la consola del modo de reposo.

Enciende la consola y aprieta el botón  (PS) del volante. A continuación, entra en tu cuenta utilizando el volante. El indicador de configuración (izquierdo) se encenderá en blanco cuando haya finalizado el proceso de conexión.

Si tienes dificultades para conectar el volante, mantén apretados a la vez el botón  (PS) y  (Crear) hasta que el indicador de configuración (izquierdo) se ponga blanco.

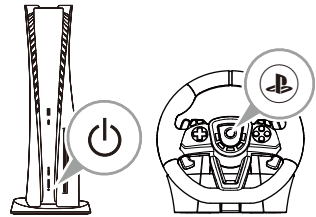

Gira el volante del todo a la derecha y, acto seguido, del todo a la izquierda. A continuación, pisa a fondo el pedal izquierdo y luego haz lo mismo con el derecho. Esto garantiza que el volante se calibre correctamente.

Haz esto en cada uno de los siguientes casos:

- Después de conectar el producto a la consola PS5®, consola PS4™ o PC.
- Después de encender la consola PS5®, consola PS4™ o PC.
- Después de salir del modo de reposo.

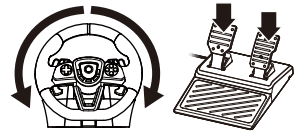

Si el volante o pedales parecen no funcionar correctamente

- Vuelve a conectar el volante y/o pedales siguiendo las instrucciones anteriores desde el paso **4**.
- Gira el volante del todo a la derecha y, acto seguido, del todo a la izquierda. A continuación, pisa a fondo el pedal izquierdo y luego haz lo mismo con el derecho.

Modo de carga

Para cargar el producto, conéctalo al puerto USB-A de la consola PS5®, consola PS4™ o PC cuando el dispositivo esté encendido o en modo de reposo.

Estado de la carga	Sin batería	Batería baja	Cargando	Carga completada
Indicador	Apagado	Parpadeo naranja	Parpadeo naranja lento	Apagado

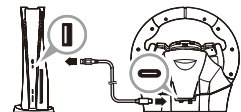

Modo Assign







Esta característica permite configurar la función de los botones.

Botones configurables

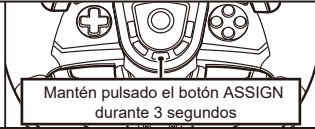
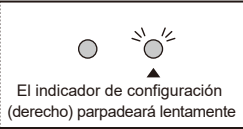
Botón L1 / Botón L2 / Botón L3 / Botón R1 / Botón R2 / Botón R3 / Leva izquierda / Leva derecha / Pedal izquierdo / Pedal derecho

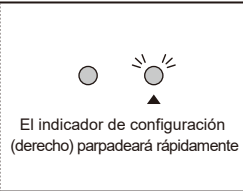
Funciones asignables

Botón \triangle / Botón \circ / Botón \times / Botón \square / Botón L1 / Botón L2 / Botón L3 / Botón R1 / Botón R2 / Botón R3 / Pedal izquierdo / Pedal derecho / Botón de dirección (Derecha / Abajo / Izquierda / Arriba) / Joystick izquierdo (Derecha / Abajo / Izquierda / Arriba) / Joystick derecho (Derecha / Abajo / Izquierda / Arriba) / NC (desactivación del botón)

Operación	Indicador	Resultado
<p>①</p>  <p>Mantén pulsado el botón ASSIGN durante 3 segundos</p>	 <p>El indicador de configuración (derecho) parpadeará lentamente</p>	
<p>②</p> <p>Pulsa el botón cuya función quieres cambiar</p>  <p>Botón L1 / Botón L2 / Botón L3 / Botón R1 / Botón R2 / Botón R3 / Leva izquierda / Leva derecha / Pedal izquierdo / Pedal derecho</p>	 <p>El indicador de configuración (derecho) parpadeará rápidamente</p>	<p>Inicio del proceso de ajuste</p> <p>Los botones del volante dejarán de funcionar hasta que finalice el proceso de configuración.</p>
<p>③</p> <p>Pulsa el botón cuya función quieres asignar al botón seleccionado en el paso ②</p>  <p>Botón \triangle / Botón \circ / Botón \times / Botón \square / Botón L1 / Botón L2 / Botón L3 / Botón R1 / Botón R2 / Botón R3 / Pedal izquierdo / Pedal derecho</p>  <p>Botón de dirección (Derecha / Abajo / Izquierda / Arriba) / Joystick izquierdo (Derecha / Abajo / Izquierda / Arriba) / Joystick derecho (Derecha / Abajo / Izquierda / Arriba)</p>	 <p>Indicador de configuración (derecho) encendido</p>	<p>Fin del proceso de ajuste</p> <p>! Para asignar la función NC (desactivación del botón): Mantén apretado durante 3 segundos el mismo botón que pulsaste en el paso ②.</p>

! Ejemplo: Si quieres asignar la dirección izquierda de la cruzeta al joystick izquierdo

1. Coloca el interruptor de configuración de la cruzeta en posición «LS». (La función de la cruzeta cambiará a joystick izquierdo).
2. Pulsa la flecha izquierda de la cruzeta.

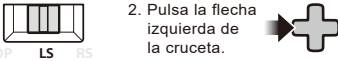

- No es posible asignar múltiples funciones a un mismo botón.
- No es posible asignar las funciones de los siguientes botones:
PS5®: Botón \oplus (PS) / Botón \backslash (Crear) / Botón \equiv (Opciones) / Botón ASSIGN
PS4™: Botón \oplus (PS) / Botón SHARE / Botón OPTIONS / Botón ASSIGN
- Si no inicias el paso ② una vez ejecutado el ①, el indicador de configuración (derecho) se apagará al cabo de cuatro segundos y el modo de configuración de funciones se interrumpirá automáticamente.
- El indicador de configuración (derecho) se encenderá durante el proceso de configuración y no se apagará mientras haya al menos un botón con una función distinta de la original.
- Los ajustes se conservarán aunque se apague la consola PS5®, consola PS4™ o PC, y aunque se desconecte el receptor.

! **Restauración de la función de fábrica de un botón**
En el paso ③, pulsa el mismo botón que en el paso ② para devolver a ese botón su configuración de fábrica.

Zona muerta regulable

La zona muerta en torno a la posición central del volante (la amplitud del movimiento que no provoca una respuesta) admite siete ajustes distintos. El indicador configuración (izquierdo) cambiará de color para indicar la amplitud de la zona muerta.

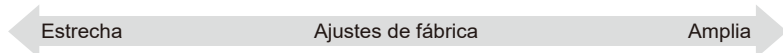

Valor de la zona muerta	1	2	3	4	5	6	7
Color del indicador	Verde	Amarillo	Rojo	Púrpura	Azul	Azul claro	Blanco

Operación	Indicador	Resultado
<p>①</p> <p>Mantén pulsado el botón ASSIGN durante 3 segundos</p>	<p>El indicador de configuración (derecho) parpadeará lentamente</p>	
<p>②</p> <p>Pulsa el botón ≡ (Opciones)</p>	<p>El indicador de configuración (derecho) parpadeará rápidamente</p>	<p>Inicio del proceso de ajuste</p> <p>Los botones del volante dejarán de funcionar hasta que finalice el proceso de configuración.</p>
<p>③</p> <p>Coloca el interruptor de configuración de la cruzeta en posición «DP»</p> <p>DP LS RS</p>		
<p>④</p> <p>Mayor valor de la zona muerta</p> <p>Menor valor de la zona muerta</p>	<p>El indicador de configuración (izquierdo) cambiará de color de acuerdo con la tabla superior</p>	<p>El valor de la zona muerta aumenta al pulsar la flecha superior de la cruzeta.</p> <p>El valor de la zona muerta disminuye al pulsar la flecha inferior de la cruzeta.</p>
<p>⑤</p> <p>Pulsa el botón ASSIGN</p>	<p>El color del indicador de configuración (izquierdo) cambiará a blanco. El indicador de configuración (derecho) se apagará.</p> <p>• El indicador de configuración (derecho) se pondrá en verde cuando algún botón tenga asignada una función distinta de la predeterminada.</p>	<p>Fin del proceso de ajuste</p>

- Si no inicias el paso ② una vez ejecutado el ①, el indicador de configuración (derecho) se apagará al cabo de cuatro segundos y el modo de configuración de la zona muerta se interrumpirá automáticamente.
- Los ajustes se conservarán aunque se apague la consola PS5®, consola PS4™ o PC, y aunque se desconecte el receptor.

Sensibilidad regulable - Volante

Se puede regular la sensibilidad del volante a siete niveles distintos. El indicador de configuración (izquierdo) cambiará de color para indicar el valor seleccionado.

Situaciones de ejemplo

- Quiero que para que el vehículo vaya hacia un lado haya que girar bastante el volante.
- El vehículo gira con demasiada facilidad con solo mover algo el volante, por lo que resulta difícil conducir.

➔ Ajusta la sensibilidad a **1** o **2**.

- Quiero que el vehículo se desplace hacia un lado con solo girar un poco el volante.
- El vehículo no gira bastante, o no lo suficientemente rápido.

➔ Ajusta la sensibilidad a **6** o **7**.

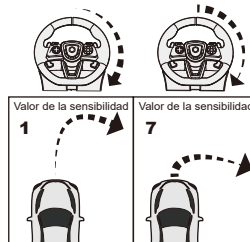

Menor sensibilidad

Ajustes de fábrica

Mayor sensibilidad

Valor de la sensibilidad	1	2	3	4	5	6	7
Color del indicador	Verde	Amarillo	Rojo	Púrpura	Azul	Azul claro	Blanco

Operación

Indicador

Resultado

①

Mantén pulsado el botón ASSIGN durante 3 segundos

El indicador de configuración (derecho) parpadeará lentamente

②

Pulsa el botón ≡ (Opciones)

El indicador de configuración (derecho) parpadeará rápidamente

Inicio del proceso de ajuste

Los botones del volante dejarán de funcionar hasta que finalice el proceso de configuración.

③

Coloca el interruptor de configuración de la cruzeta en posición «LS»

DP LS RS

④

Mayor sensibilidad

Menor sensibilidad

El indicador de configuración (izquierdo) cambiará de color de acuerdo con la tabla superior

La sensibilidad aumenta al pulsar la flecha superior de la cruzeta.

La sensibilidad disminuye al pulsar la flecha inferior de la cruzeta.

⑤

Pulsa el botón ASSIGN

El color del indicador de configuración (izquierdo) cambiará a blanco.

El indicador de configuración (derecho) se apagará.

El indicador de configuración (derecho) se pondrá en verde cuando algún botón tenga asignada una función distinta de la predeterminada.

Fin del proceso de ajuste

• Si no inicias el paso ② una vez ejecutado el ①, el indicador de configuración (derecho) se apagará al cabo de cuatro segundos y el modo de configuración de la sensibilidad se interrumpirá automáticamente.

• Los ajustes se conservarán aunque se apague la consola PS5®, consola PS4™ o PC, y aunque se desconecte el receptor.









Sensibilidad regulable - Pedales

Se puede regular la sensibilidad de los pedales a siete niveles distintos.

El indicador de configuración (izquierdo) cambiará de color para indicar el valor seleccionado.

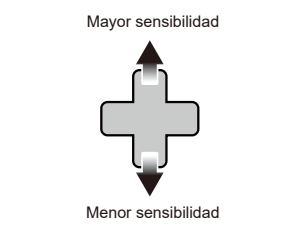
← Aceleración más lenta Ajustes de fábrica Aceleración más rápida →

Valor de la sensibilidad	1	2	3	4	5	6	7
Color del indicador	Verde	Amarillo	Rojo	Púrpura	Azul	Azul claro	Blanco

Operación	Indicador	Resultado
<p>①</p>  <p>Mantén pulsado el botón ASSIGN durante 3 segundos</p>	 <p>El indicador de configuración (derecho) parpadeará lentamente</p>	
<p>②</p>  <p>Mantén pisado durante 3 segundos el pedal cuya sensibilidad quieres cambiar</p>	 <p>El indicador de configuración (derecho) parpadeará rápidamente</p>	<p>Inicio del proceso de ajuste</p> <p>Los botones del volante dejarán de funcionar hasta que finalice el proceso de configuración.</p>
<p>③</p> <p>Mayor sensibilidad</p>  <p>Menor sensibilidad</p>	 <p>El indicador de configuración (izquierdo) cambiará de color de acuerdo con la tabla superior</p>	<p>La sensibilidad aumenta al pulsar la flecha superior de la cruzeta.</p> <p>La sensibilidad disminuye al pulsar la flecha inferior de la cruzeta.</p>
<p>④</p>  <p>Pulsa el botón ASSIGN</p>	 <p>El color del indicador de configuración (izquierdo) cambiará a blanco. El indicador de configuración (derecho) se apagará. El indicador de configuración (derecho) se pondrá en verde cuando algún botón tenga asignada una función distinta de la predeterminada.</p>	<p>Fin del proceso de ajuste</p>

- Si no inicias el paso ② una vez ejecutado el ①, el indicador de configuración (derecho) se apagará al cabo de cuatro segundos y el modo de configuración de la sensibilidad se interrumpirá automáticamente.
- Los ajustes se conservarán aunque se apague la consola PS5®, consola PS4™ o PC, y aunque se desconecte el receptor.

Modo de conducción rápida

Disfruta de una experiencia de conducción más rápida ajustando el ángulo de giro máximo de 270° a 180°.

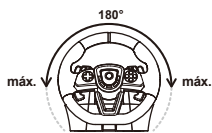

El indicador se encenderá en azul durante 3 segundos

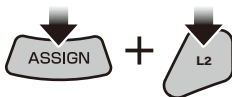





El indicador se encenderá en verde durante 3 segundos

• Los ajustes se conservarán aunque se apague la consola PS5®, consola PS4™ o PC, y aunque se desconecte el receptor.

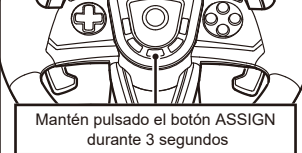

Restauración de la configuración de fábrica para la sensibilidad regulable / zona muerta regulable / modo de conducción rápida

Sigue estos pasos para restaurar a la vez la configuración de fábrica de los siguientes puntos:
Sensibilidad • Zona muerta • Modo de conducción rápida

Operación	Indicador	Resultado
<p>①</p>  <p>Mantén pulsado el botón ASSIGN durante 3 segundos</p>	 <p>El indicador de configuración (derecho) parpadeará lentamente</p>	
<p>②</p>  <p>Pulsa el botón  (Crear)</p>	 <p>El indicador de configuración (derecho) se apagará.</p> <ul style="list-style-type: none"> • El indicador de configuración (derecho) se pondrá en verde cuando algún botón tenga asignada una función distinta de la predeterminada. 	<p>Todos los ajustes recuperarán su configuración de fábrica.</p> <ul style="list-style-type: none"> • El valor predeterminado de la zona muerta y la sensibilidad es 4. • Al salir del modo de conducción rápida, el volante recuperará su ángulo de giro de fábrica (270°).

• Si no inicias el paso ② una vez ejecutado el ①, el indicador de configuración (derecho) se apagará al cabo de cuatro segundos y el proceso de ajuste se interrumpirá automáticamente.

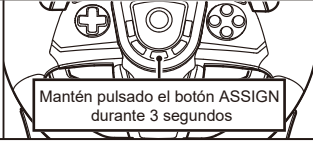
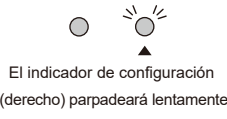
Restauración de la función de fábrica de todos los botones

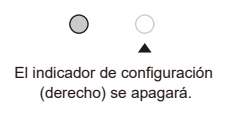
Operación	Indicador	Resultado
<p>①</p>  <p>Mantén pulsado el botón ASSIGN durante 3 segundos</p>	 <p>El indicador de configuración (derecho) parpadeará lentamente</p>	
<p>②</p>  <p>Pulsa el botón (PS)</p>	 <p>El indicador de configuración (derecho) se apagará.</p>	<p>Restauración de la función de fábrica de todos los botones</p> <p>Todos los botones recuperarán su función original.</p>

Aplicación complementaria [HORI Device Manager Vol.2]

Regula la sensibilidad del volante, la zona muerta y otros ajustes mediante la aplicación complementaria. (Se requiere un PC).

Perfiles / Funcionalidad de los botones / Ángulo de giro / Zona muerta / Sensibilidad del volante / Sensibilidad de los pedales

■ Descarga

<https://hori.co.uk/spf-022U/app/>

Sistemas operativos compatibles	Windows® 11 / 10
Requisitos del sistema	Puerto USB-A, conexión a internet

Resolución de problemas

① El producto no funciona

Prueba las siguientes soluciones:

- Si el producto no funciona al pulsar los botones, puede deberse a que la batería esté baja. En ese caso, cárgala totalmente empleando el cable USB incluido y una fuente de alimentación adecuada.
- Si los botones no funcionan al conectar el volante, pulsa el Botón (PS) y establece el volante como el controlador principal en tu perfil.

② El producto no carga, no funciona aunque esté totalmente cargado o lo hace por sí solo

Prueba los siguientes pasos:

1. Pulsa el botón de restauración en la parte trasera del producto con un objeto fino y rígido (por ejemplo, un clip). No utilices una aguja ni ningún objeto acabado en punta. De lo contrario, podrías arañar o deteriorar el producto.
2. Vuelve a conectar el producto. ⇒ **p. 8-9**

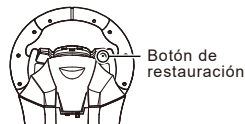

③ No es posible conectar el Mando inalámbrico DualSense™ / Mando inalámbrico DUALSHOCK®4

Apaga la consola y enciéndela de nuevo.

Advertencia sobre la señal inalámbrica

Este producto utiliza la banda de frecuencia de 2,4 GHz. El funcionamiento de este producto puede verse afectado por interferencias al utilizarse al mismo tiempo que otros dispositivos inalámbricos que también operen en la banda de frecuencia de 2,4 GHz, incluyendo la consola PS5®.

No emplees este producto en espacios donde esté prohibido el uso de dispositivos inalámbricos, así como en la proximidad de aparatos eléctricos como marcapasos, dispositivos médicos, alarmas contra incendios y otros equipos de emergencia. La señal inalámbrica podría afectar al correcto funcionamiento de dichos dispositivos y causar un accidente.

Advertencia sobre la batería

Si se produce una fuga de líquido de la batería, no toques ninguno de los dos con las manos desnudas. No dejes este producto cerca de fuentes de calor ni expuesto a la luz directa del sol. La vida útil de la batería puede disminuir con el tiempo.

- Ten los siguientes puntos en cuenta a la hora de utilizar o guardar el producto.
 - No eches este producto al fuego ni lo coloques cerca de él.
 - Mantén este producto alejado de ambientes demasiado calurosos, tales como:
 - Zonas próximas a estufas u otras fuentes de calor, así como expuestas a la luz solar directa.
 - Encima de alfombras calefactoras o equipos de cine en casa.
 - En exteriores o dentro de un vehículo en épocas de calor.
- No cargues el producto de modo distinto al indicado en este manual. La batería integrada podría sobrecalentarse o agrietarse, lo cual podría causar un incendio o avería.
- Para evitar el riesgo de una descarga eléctrica, no toques el producto mientras se esté cargando en caso de tormenta eléctrica.
- Mantén el conector USB alejado de objetos metálicos. Existe el riesgo de avería o descarga eléctrica.
- No trates de desmontar, reparar o modificar este producto. Podrías causar un incendio, descarga eléctrica, rotura de la batería o sobrecalentamiento.
- No dejes caer el producto, ni lo pises, aplastes o sometas a impactos fuertes. Podrías causar un incendio, rotura de la batería, sobrecalentamiento o descarga eléctrica.
- Mantén el producto alejado de líquidos o partículas extrañas. Podrías causar un incendio, descarga eléctrica o avería. En caso de que un líquido o partículas extrañas penetren en el producto, deja de utilizarlo inmediatamente y ponte en contacto con HORI para su inspección.
- Mantén el producto alejado del agua y no lo uses con las manos húmedas o aceitosas. Podrías causar una descarga eléctrica o avería.
- Mantén el producto alejado de zonas húmedas, llenas de humo o con polvo. Podrías causar una descarga eléctrica o avería.
- Mantén el conector USB alejado de partículas extrañas y polvo. Podrías causar una descarga eléctrica, avería o fallo de contacto. Utiliza un paño seco para limpiar el polvo u otras partículas extrañas.
- Carga este producto en una estancia cuya temperatura sea 10 - 35 °C. Hacerlo a una temperatura fuera de este intervalo puede causar que el producto no se cargue adecuadamente o tarde más de lo normal en hacerlo.
- Al igual que ocurre con cualquier batería recargable, la capacidad de carga máxima de la batería integrada en este producto disminuirá con el número de ciclos de carga.
- Asegúrate de recargar la batería al menos una vez cada tres meses para mantenerla funcional incluso tras un largo periodo sin utilizarla.



Las baterías de polímero de litio son reciclables.

Especificaciones

Volante

Dimensiones : 28 cm (ancho) × 27,5 cm (fondo)
× 28,6 cm (alto)

Diámetro del volante : 28 cm

Ángulo de rotación : 270°

Peso : 1,4 kg

Método de conexión : Banda inalámbrica de 2,4 GHz

Tiempo de carga : 3 horas

Autonomía : Hasta 10 horas
La duración de la batería puede ser menor en función de las condiciones ambientales.

Pedales

Dimensiones : 22,5 cm (ancho) × 30 cm (fondo)
× 15 cm (alto)

Peso : 0,6 kg

Longitud del cable : 2 m

Receptor

Dimensiones : 3,4 cm (ancho) × 1,7 cm (fondo)
× 0,8 cm (alto)

Peso : 4 g

Método de conexión : Banda inalámbrica de 2,4 GHz

Cable USB

Longitud del cable : 2 m

Tipo de conexión : USB-A a USB-C™

ATENCIÓN:

Cualquier cambio o modificación no aprobado expresamente por la parte responsable del cumplimiento de la normativa podría anular el derecho del usuario a utilizar este equipo.

DECLARACIÓN DE LA FCC

Este dispositivo cumple con el apartado 15 de las normas de la FCC. Su utilización está sujeta a las dos condiciones siguientes: (1) este dispositivo no podrá provocar interferencias dañinas y (2) este dispositivo deberá aceptar todas las interferencias recibidas, incluso aquellas que puedan provocar un funcionamiento no deseado.

NOTA: Este equipo ha sido probado y cumple con los límites establecidos para dispositivos digitales de Clase B, de acuerdo con el apartado 15 de las normas de la FCC. Estos límites han sido fijados para proporcionar una protección razonable frente a interferencias perjudiciales en instalaciones residenciales. Este equipo genera, utiliza y puede irradiar energía de radiofrecuencias, de modo que, si no se instala y se utiliza según las instrucciones, podría producir interferencias perjudiciales para las radiocomunicaciones. Sin embargo, no hay garantía de que no se produzcan interferencias en una determinada instalación.

Si este equipo provoca interferencias perjudiciales en la recepción de la señal de televisión o radio, lo cual puede determinarse encendiendo y apagando el equipo, el usuario deberá intentar corregir la interferencia tomando una o varias de las medidas siguientes:

- Cambiar la orientación o la ubicación de la antena receptora.
- Aumentar la separación entre el equipo y el receptor.
- Conectar el equipo a un enchufe de un circuito diferente al que esté conectado el receptor.
- Consultar con el distribuidor o con un técnico especialista en radio/televisión para obtener ayuda.

Su utilización está sujeta a las dos condiciones siguientes: (1) este dispositivo no podrá causar interferencias dañinas, y (2) este dispositivo deberá aceptar todas las interferencias recibidas, incluso aquellas que puedan provocar un funcionamiento no deseado del dispositivo.

Exposición a energía de radiofrecuencia

- 1) Este dispositivo cumple con los límites de exposición a radiofrecuencias fijados por la FCC para entornos no controlados.
- 2) Este dispositivo no debe situarse ni utilizarse en conjunción con ninguna otra antena o transmisor.

Declaración de IC:

Este dispositivo cumple con los RSS exentos de licencia de Industry Canada. La operación está sujeta a las siguientes dos condiciones:

- (1) este dispositivo no puede causar interferencias dañinas, y
- (2) este dispositivo debe aceptar cualquier interferencia, incluida la que pueda causar un funcionamiento no deseado del dispositivo.

Este equipo cumple con los límites de exposición a la radiación de Industry Canada establecidos para un entorno no controlado.

Declaración de conformidad simplificada

Por la presente, HORI declara que este producto es conforme con la Directiva 2014/53/UE.

El texto completo de la declaración UE de conformidad está disponible en la siguiente dirección de Internet:
<https://hori.co.uk/consumer-information/>

Para el Reino Unido: Por la presente, HORI declara que este producto es conforme con los requisitos legales pertinentes.

El texto completo de la declaración de conformidad está disponible en la siguiente dirección de Internet:
<https://hori.co.uk/consumer-information/>

INFORMACIÓN PARA DESECHAR EL PRODUCTO

Si encuentras este símbolo en uno de nuestros productos o embalajes, significa que dicho producto o batería no debe tratarse como cualquier otro desecho doméstico en Europa. Para garantizar el tratamiento de residuos apropiado para dicho producto o batería, deséchalo respetando la legislación vigente en tu lugar de residencia en relación con el tratamiento de aparatos eléctricos y baterías. De este modo ayudarás a conservar los recursos naturales y mejorar los estándares de protección medioambiental relativos al tratamiento y reciclaje de residuos eléctricos.



HORI garantiza al comprador original, durante un periodo de un año contado desde la fecha de compra, que este producto, cuando adquirido nuevo y en su embalaje original, estará libre de cualquier tipo de defecto de fabricación. En caso de no poder hacer valer la garantía a través del establecimiento de compra original, dirígete directamente al servicio de atención al cliente de HORI.

Para atención al cliente en Norteamérica y Latinoamérica, rellena el siguiente formulario de contacto:

<https://stores.horiusa.com/contact-us/>

Para atención al cliente en Europa, escribe a info@horiuk.com

Información sobre la garantía:

Para América y Australia: <https://stores.horiusa.com/policies/>

Para Europa y Oriente Medio: <https://hori.co.uk/policies/>

El producto real puede variar con respecto a la ilustración.

El fabricante se reserva el derecho a modificar el diseño o características del producto sin previo aviso.

“PS”, “PlayStation”, “PS5”, “PS4”, “DualSense” y “DUALSHOCK” son marcas comerciales registradas o marcas comerciales de Sony Interactive Entertainment Inc.

Todas las demás marcas comerciales pertenecen a sus respectivos propietarios.

Fabricado y distribuido bajo licencia de Sony Interactive Entertainment Inc. o sus filiales.

USB-C es una marca comercial registrada de USB Implementers Forum.

HORI y el logotipo de HORI son marcas comerciales registradas de HORI.