

Bedienungsanleitung

Vielen Dank, dass Sie sich für dieses Produkt entschieden haben.
Bevor Sie dieses Produkt verwenden, lesen
Sie bitte die Bedienungsanleitung sorgfältig durch.
Heben Sie die Bedienungsanleitung zu Ihrer Information auf.

Vor Inbetriebnahme

- Bitte aktualisieren Sie die Nintendo Switch™, vor Inbetriebnahme, mit dem neuesten Firmware-Update.
- Dieses Gerät funktioniert ausschließlich im Handheld-Modus und muss an die Nintendo Switch™ – Konsole angeschlossen sein. Dieses Gerät kann nicht im TV-Modus, Tisch-Modus oder als kabelloser Controller genutzt werden.
- Folgende Funktionen werden von diesem Produkt nicht unterstützt.
 - Gyrosensor, Infrarot-Bewegungskamera, Beschleunigungssensor, Spielerranzeige, HD-Vibration, HOME-Knopf Benachrichtigungs LED, NFC
- Aufgrund der Form und Größe dieses Gerätes, kann es nicht mit bestimmten Zubehörteilen verwendet werden, die speziell für Joy-Con™-Steuergeräte (wie Joy-Con-Grip und Joy-Con-Ladegriff) hergestellt wurden.
Bitte verbinden Sie dieses Produkt nicht gewaltsam mit Zubehör, da es zu Fehlfunktionen oder Schäden kommen kann.

Hinweise zum Gebrauch



Achtung Wichtige Hinweise für Eltern/Aufsichtspersonen

Dieses Produkt enthält Kleinteile. Halten Sie das Produkt von Kindern unter 3 Jahren fern. Schützen Sie das Produkt vor Nässe.
Halten Sie das Produkt von durchgehender Hitzeeinwirkung fern.
Nutzen Sie dieses Produkt nicht in beschädigtem oder veränderten Zustand.
Bitte fassen Sie den metallischen Teil des USB-Steckers nicht an.
Ziehen oder knicken Sie niemals fest das Kabel.
Setzen Sie das Produkt keiner starken Stoß- und Gewichtsbelastung aus.
Das Produkt nicht modifizieren, reparieren, oder anderweitig auseinandernehmen.
Wenn das Produkt gereinigt werden muss, verwenden Sie dafür ausschließlich ein weiches trockenes Tuch.
Verwenden Sie keine chemischen Substanzen wie Benzol oder Lösungsmittel.

Enthält



Controller(L) x 1



Controller(R) x 1



Bedienungsanleitung x 1

Plattform

Nintendo Switch™

Layout

Vorderseite

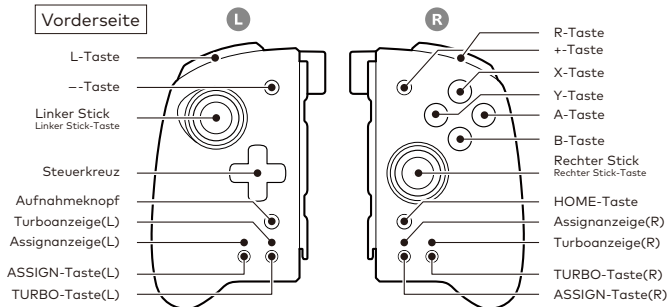

Rückseite

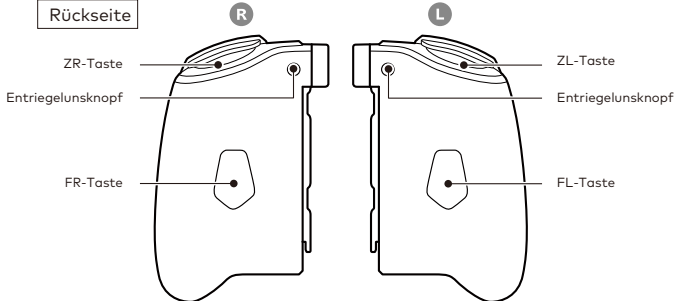

Verbinden

Slide this product from top to bottom along the rails of the Nintendo Switch™ console until you hear a click.

Be careful not to move the analog sticks when installing.

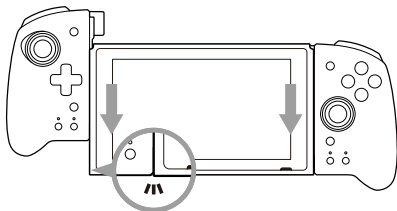

Entfernen

Stecken Sie das Produkt von oben nach unten in die Schienen der Nintendo Switch™-Konsole bis Sie ein Klickgeräusch hören.

Bewegen Sie die Analogsticks während der Installation des Produktes nicht.

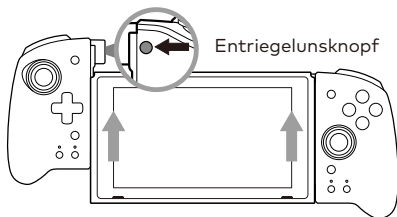

☑ Wenn der Controller nicht ordnungsgemäß funktioniert, entfernen Sie ihn von der Nintendo Switch™-Konsole und befestigen Sie ihn erneut.

☑ Falls der Analogstick nicht korrekt reagiert, rotieren Sie den Analogstick zwei oder drei Mal in weiten Kreisen zum Kalibrieren. Der obige Prozess funktioniert nur wenn das Produkt mit der Nintendo Switch™-Konsole verbunden ist und die Stromversorgung aktiv ist.



Turbofunktion

Mit der Turbo-Hold Funktion können Sie durchgehend schießen/schlagen etc., ohne die Taste gedrückt zu halten. (Wird durch erneutes Drücken der zugewiesenen Taste deaktiviert).

Folgende Tasten sind mit dem Turbo und Turbo-Hold Modus kompatibel:

Controller(L)

L-Taste / ZL-Taste / Linker Stick-Taste / FL-Taste
Steuerkreuz (OBEN / UNTEN/ LINKS / RECHTS)

Controller(R)

R-Taste / ZR-Taste / Rechter Stick-Taste / FR-Taste
A-Taste / B-Taste / X-Taste / Y-Taste

* Das Steuerkreuz (OBEN, UNTEN, LINKS, RECHTS) ist mit dem Turbo-Modus, aber nicht mit dem Turbo-Hold-Modus kompatibel.

Einstellung

Turbo-Indikator

Turbomodus



Drücken Sie die Turbo-Taste und gleichzeitig die Taste, die Sie dem Turbo-Modus zuordnen möchten.

Turbomodus aktiv



TURBO-LED blinkt.

Turbomodus nicht aktiv



Die TURBO-LED beginnt zu leuchten.

Turbo-Hold



Drücken Sie die Taste noch einmal, und die Taste verbleibt in Turbo (Turbo-Hold).

Turbomodus aktiv



Die TURBO-LED beginnt zu leuchten.

Turbomodus nicht aktiv



TURBO-LED blinkt.

Turbo AUS



Erneutes Drücken der Taste deaktiviert den Turbomodus.



AUS

Wenn die TURBO-LED nach dem Deaktivieren der des Turbomodus weiterhin leuchtet, bedeutet dies, dass dem Turbo oder Turbo-Hold-Modus noch immer eine Taste zugewiesen ist.

Aus (Alle Tasten)



Halten Sie die TURBO-Taste und drücken Sie den -(+)-Taste.



AUS

Wenn Sie vergessen haben, welche Tasten Sie dem Turbo-Modus zugewiesen haben, deaktivieren Sie alle und nehmen Sie eine neue Zuordnung Ihrer Wahl entsprechend vor.

Ändern der Turbestufen

Der Turbomodus kann in 3 Stufen geregelt werden.

Nutzen Sie den linken Analogstick um die Turbestufen von Controller (L) anzupassen und den rechten Analogstick um die Turbestufen des Controller (R) anzupassen.

Drücken Sie den Analogstick nach oben während Sie die Turbo-Taste gedrückt halten um die Turbo-Geschwindigkeit in der folgenden Reihenfolge umzuschalten: 5 Aktionen/Sekunde → 10 Aktionen/Sekunde → 20 Aktionen/Sekunde

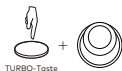

Drücken Sie den Analogstick nach unten während Sie die Turbo-Taste gedrückt halten um die Turbo-Geschwindigkeit in der folgenden Reihenfolge umzuschalten: 20 Aktionen/Sekunde → 10 Aktionen/Sekunde → 5 Aktionen/Sekunde



* Die Standardgeschwindigkeit ist 10 Aktionen / Sekunde.

* Analogsticks müssen vor dem Umschalten in die nächste Turbogeschwindigkeit in eine neutrale Position zurückgebracht werden.

Zuweisenmodus (Assign-Modus)

Sie können Controller (L) Tastenfunktionen der FL-Taste zuweisen oder Controller (R) Tastenfunktionen der FR-Taste zuweisen.

Zuweisbare Tastenfunktionen

FL-Taste

L-Taste / ZL-Taste / Linker Stick-Taste
Steuerkreuz (OBEN / UNTEN/ LINKS / RECHTS)

FR-Taste

R-Taste / ZR-Taste / Rechter Stick-Taste
A-Taste / B-Taste / X-Taste / Y-Taste

Einstellung

Assign-Indikator

Zuweisen



Drücken Sie die Assign-Taste und gleichzeitig die Taste, die Sie der FL (oder FR) Taste zuordnen möchten.



AN

Zuweisung löschen



Drücken Sie die Assign-Taste und gleichzeitig die FL (oder FR) Taste.



OFF

Um die Controller (L) Funktionen der FR-Taste zuzuweisen, stellen Sie Controller (R) Tasten (R/ZR/Rechter Stick/A/B/X/Y) auf die Controller (L) Tasten (L/ZL/Steuerkreuz(OBEN/UNTEN/LINKS/RECHTS)).

Um die Controller (R) Funktionen der FL-Taste zuzuweisen, stellen Sie Controller (L) Tasten (L/ZL/Steuerkreuz(OBEN/UNTEN/LINKS/RECHTS)) auf die Controller (R) Tasten (L/ZL/Steuerkreuz(R/ZR/Rechter Stick/A/B/X/Y)).

Spezifikationen

Größe : (W)65mm × (H)110mm × (D)28mm

Gewicht : 80g

Die normale Funktion des Produktes kann durch elektromagnetische Störungen beeinträchtigt werden. Setzen Sie das Produkt gegebenenfalls anhand der Gebrauchsanweisung zurück, um den normalen Gebrauch fortzusetzen. Falls dies das Problem nicht behebt, benutzen Sie das Produkt bitte an einem anderen Ort.

INFORMATIONEN ZUR ENTSORGUNG

Falls Sie das nebenstehende Symbol auf einem unserer elektronischen Produkte oder deren Verpackung sehen, bedeutet das, dass dieses Produkt in Europa nicht mit dem Hausmüll entsorgt werden darf. Um das Produkt und Batterien korrekt zu entsorgen, informieren Sie sich bitte über die lokalen Gesetze und Regulierungen zur Entsorgung von elektronischen Geräten und Batterien. Dadurch helfen Sie mit natürliche Ressourcen zu schonen und den Umgang mit elektronischem Abfall zu verbessern. Gilt nur für EU-Länder.



Vereinfachte Konformitätserklärung

Hiermit bestätigt HORI, dass dieses Produkt der Richtlinie 2014/53/EU entspricht.

Der vollständige Text der EU - Konformitätserklärung ist unter folgender Internetadresse abrufbar:

<https://hori.co.uk/consumer-information/>

US

Garantie

Für 90 Tage nach dem ursprünglichen Kaufdatum garantiert HORI dem ursprünglichen Käufer, dass das neu und in Originalverpackung gekaufte Produkt frei von jeglichen Mängeln in Material und Verarbeitung ist. Falls der Garantieanspruch nicht über den ursprünglichen Verkäufer abgewickelt werden kann, kontaktieren Sie HORI bitte direkt unter infous@hori.jp. Bitte besuchen Sie <http://stores.horiusa.com/policies/> für Details zur Garantie.

EU

Garantie

Für alle Gewährleistungsansprüche innerhalb der ersten 30 Tage nach dem Kauf, wenden Sie sich bitte an den Händler, bei dem der ursprüngliche Kauf stattgefunden hat. Wenn der Garantieanspruch nicht durch den Fachhändler geleistet wird oder Sie eine andere Frage haben, wenden Sie sich bitte direkt an HORI durch infoeu@hori.jp.

Bitte bewahren Sie die Kontaktinformationen auf.

Bilder und Darstellungen auf der Verpackung können vom tatsächlichen Produkt abweichen.

Der Hersteller behält sich das Recht vor, die Spezifikation des Produktes ohne Warnung zu ändern.

Kabel nicht in eine Steckdose stecken.

Die Verpackung muss aufgehoben werden, da sie wichtige Informationen enthält.

HORI und das HORI-Logo sind eingetragene Warenzeichen von HORI.