

Návod k obsluze

Děkujeme, že jste si zakoupili tento produkt.

Před použitím tohoto produktu si pečlivě přečtěte pokyny.

Po přečtení uchovejte návod pro případné budoucí použití.

Před použitím tohoto produktu

- Zkontrolujte, že je zařízení Nintendo Switch™ aktualizované na nejnovější verzi systémového firmwaru.
- Tento produkt funguje pouze v ručním režimu a musí být připojen ke konzoli Nintendo Switch™, aby fungoval. Tento produkt nelze používat v televizním režimu ani stolním režimu ani jako bezdrátový ovladač.
- Tento produkt nepodporuje následující funkce.
Gyroskop, pohybová infračervená kamera, akcelerometr, LED přehrávače, HD Rumble, LED oznámení tlačítka Domů, NFC
- Tento produkt nelze používat s některým příslušenstvím vyrobeným speciálně pro ovladače Joy-Con™ (například Joy-Con Grip a Joy-Con Charging Grip) kvůli tvaru a velikosti tohoto produktu. Tento produkt neinstalujte násilím do žádného příslušenství, protože by mohlo dojít k poruše nebo poškození.

Výstraha



Varování

Rodiče / opatrovníci:
Pečlivě si přečtěte následující informace.

- Tento produkt obsahuje malé části. Udržujte ho mimo dosah dětí mladších 3 let.
- Pokud je produkt poškozený nebo upravený, nepoužívejte ho.
- Nedopusťte, aby došlo k namočení produktu. Mohlo by dojít ke vzniku požáru, úrazu elektrickým proudem nebo poruše.
- Nepokládejte produkt do blízkosti zdrojů tepla ani ho delší dobu nenechávejte na přímém slunci. Přehřátí může způsobit poruchu.
- Nevytvíkejte na produkt velký tlak a nevystavujte ho silným nárazům.
- Produkt nerozebírejte, neupravujte ani se ho nepokoušejte opravovat.
- Pokud je produkt třeba vyčistit, použijte pouze suchý měkký hadřík. Nepoužívejte chemické prostředky jako benzen nebo rozpouštědla.
- Produkt nepoužívejte k jiným než zamýšleným účelům. Nejsme odpovědní za žádné nehody či škody vzniklé jiným než zamýšleným použitím Produktu.

Obsah balení



Ovladač (L) ×1



Ovladač (P) ×1



Návod k použití ×1

Platforma

Nintendo Switch

Popis

Pohled zepředu

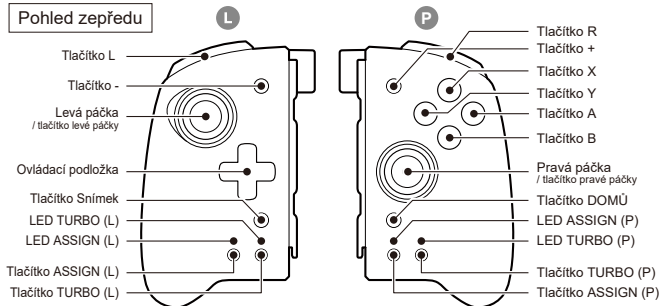

Pohled zezadu

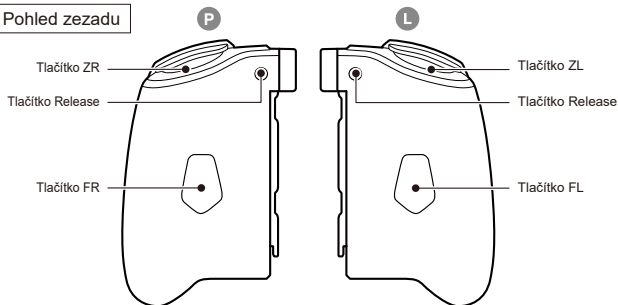

Připojení

Posouvajte tento produkt shora dolů po kolejničích konzole Nintendo Switch™, dokud neuslyšíte cvaknutí.

Při instalaci dávejte pozor, abyste nepohnuli analogovými páčkami.

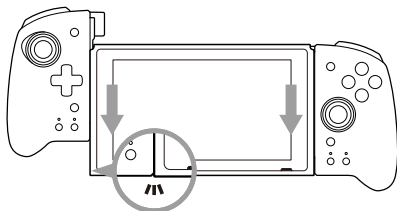

Postup odebrání

Při nasouvání produktu zespona nahoru držte stisknuté tlačítko Release.

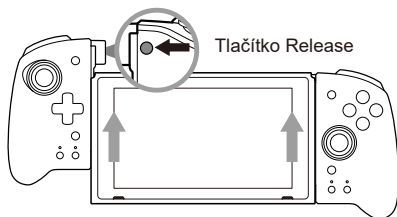

☑ Pokud ovladač nefunguje správně, vyjměte ho z konzole Nintendo Switch™ a znovu ho připojte.

☑ Pokud analogové páčky nereagují správně, pro kalibraci opište analogovými páčkami dvakrát nebo třikrát velké kruhy. Výše uvedený postup bude fungovat pouze v případě, že je tento produkt připojen k zařízení Nintendo Switch™ a je zapnutý zdroj napájení.

Tento produkt není kompatibilní s možností Kalibrovat ovládací páčky v úvodní nabídce Nintendo Switch™.

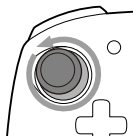

Jak používat funkce Turbo

Funkce Turbo Hold umožňuje souvislou rychlou palbu bez nutnosti držet tlačítko. (Stisknutím určeného tlačítka se tato funkce deaktivuje.)

Následující tlačítka lze nastavit na režim Turbo nebo Turbo Hold:

Ovladač (L)

Ovladač (P)

Tlačítko L / Tlačítko ZL / tlačítko levé páčky / Tlačítko FL
Ovládací podložka (NAHORU, DOLŮ, DOLEVA nebo DOPRAVA)

Tlačítko R / Tlačítko ZR / tlačítko pravé páčky / Tlačítko FR
Tlačítko A / Tlačítko B / Tlačítko X / Tlačítko Y

* Ovládací podložka (NAHORU, DOLŮ, DOLEVA nebo DOPRAVA) není kompatibilní s režimem Turbo Hold a dá se používat pouze v režimu Turbo.

Způsob přiřazení

LED TURBO

Režim Turbo



Podržte tlačítko Turbo a stiskněte tlačítko, které chcete nastavit na režim Turbo.



Turbo Hold



Když tlačítko stisknete ještě jednou, zůstane v režimu Turbo (Turbo Hold).

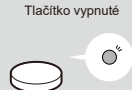

Turbo vypnuto



Dalším stisknutím tlačítka se funkce Turbo deaktivuje.



* Pokud po deaktivaci funkce turbo LED TURBO nezhasne, znamená to, že je stále nastaveno tlačítko na funkci Turbo / Turbo Hold.

Vypnuto (všechna tlačítka)



Držte tlačítko TURBO a stiskněte tlačítko (-).



* Pokud zapomenete, která tlačítka jste nastavili do režimu Turbo, deaktivujte je všechna a znovu je přiřaďte podle potřeby.

Jak změnit rychlost v režimu Turbo

Režim Turbo můžete upravit na tři různé rychlosti.

Levou analogovou páčkou nastavíte rychlost turbo tlačítka ovladače (L) a pravou analogovou páčkou nastavíte rychlost turbo tlačítka ovladače (P).

Při stisknutí tlačítka Turbo a stisknutím analogových páček nahoru změníte rychlost Turbo v následujícím pořadí:

5 krát za sekundu → 10 krát za sekundu → 20 krát za sekundu

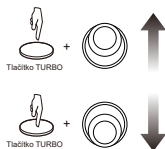

Při stisknutí tlačítka Turbo a stisknutím analogových páček dolů změníte rychlost Turbo v následujícím pořadí:

20 krát za sekundu → 10 krát za sekundu → 5 krát za sekundu

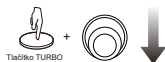

* Rychlost v režimu Turbo je standardně nastavena na 10× za sekundu.

* Analogové páčky musí být před další změnou rychlosti režimu turbo vráceny do neutrální polohy.

Režim přiřazení

Funkci tlačítka ovladač (L) můžete přiřadit tlačítku FL nebo funkci tlačítka ovladač (P) tlačítku FR.

Přiřaditelné funkce tlačítek

Tlačítko FL

Tlačítko L / Tlačítko ZL / tlačítko levé páčky / Ovládací podložka (NAHORU, DOLŮ, DOLEVA nebo DOPRAVA)

Tlačítko FR

Tlačítko R / Tlačítko ZR / tlačítko pravé páčky
Tlačítko A / Tlačítko B / Tlačítko X / Tlačítko Y

Způsob přiřazení

LED ASSIGN

Přiřazení
zapnuto



Podržte stisknuté tlačítko ASSIGN a současně stisknete tlačítko, které chcete přiřadit tlačítku FL (nebo FR).



Zapne se

Přiřazení
vypnuté



Podržte stisknuté tlačítko ASSIGN a poté současně společně tlačítko FL (nebo FR).



vypnuto

Pokud má software možnost konfigurace tlačítek:

- Chcete-li funkci tlačítka ovladač (L) přiřadit tlačítku FR, nastavte tlačítko ovladače (P) (R / ZR / pravá páčka / A / B / X / Y) na tlačítko ovladače (L) (L / ZL / levá páčka / ovládací podložka (NAHORU / DOLŮ / DOLEVA / DOPRAVA)).
- Chcete-li funkci tlačítka ovladač (R) přiřadit tlačítku FL, nastavte tlačítko ovladače (P) (L / ZL / levá páčka / ovládací podložka (NAHORU / DOLŮ / DOLEVA / DOPRAVA)) na tlačítko ovladače (R) (R / ZR / pravá páčka / A / B / X / Y).

Specifikace

Rozměry(přibližně) : Š 6,5 × V 11 × H 2,8 cm

Hmotnost(přibližně) : 80 g

Normální fungování produktu může být narušeno silnou elektromagnetickou interferencí. Pokud k ní dochází, je možné obnovit normální provoz prostým restartováním produktu v souladu s pokyny v návodu k obsluze (Připojení). V případě, že se funkčnost neobnoví, použijte produkt v místě, kde nedochází k elektromagnetické interferenci.

INFORMACE O LIKVIDACI PRODUKTU Když je na některém z našich elektrických produktů nebo balení uveden tento symbol, znamená to, že příslušný elektrický produkt nebo baterii není v Evropě možné likvidovat jako směsný odpad. Aby u produktu a baterie byla zajištěna správná likvidace odpadu, zlikvidujte je v souladu se všemi platnými místními předpisy a požadavky na likvidaci elektrických zařízení nebo baterií. Tím pomůžete šetřit přírodní zdroje a zlepšovat standardy ochrany životního prostředí v zacházení s elektrickým odpadem a jeho likvidací. Týká se pouze zemí EU a Turecka.



FCC CHCE, ABYSTE VEDĚLI

Toto zařízení je v souladu s částí 15 pravidel FCC.

Provoz je možný za následujících dvou podmínek:

(1) toto zařízení nesmí způsobovat škodlivou interferenci a (2) toto zařízení musí pohlcovat přijatou interferenci, včetně interference, která může způsobovat nežádoucí fungování.

POZNÁMKA: Toto zařízení bylo otestováno a bylo shledáno v souladu s limity pro digitální zařízení třídy B podle části 15 pravidel FCC.

Tyto limity jsou nastaveny tak, aby poskytovaly přiměřenou ochranu před škodlivou interferencí v obytných instalacích. Toto zařízení generuje, používá a může vysílat radiofrekvenční energii, a pokud není instalováno a používáno v souladu s pokyny, může způsobit škodlivou interferenci s rádiovou komunikací. Neexistuje však záruka, že k interferenci nebude v konkrétní instalaci docházet. Pokud toto zařízení škodlivou interferenci pro rozhlasové nebo televizní vysílání způsobuje, což lze určit vypnutím a zapnutím zařízení, uživatel se může pokusit interferenci napravit jedním z následujících způsobů:

- Přeorientovat nebo přemístit anténu pro příjem.
- Zvýšit vzdálenost mezi zařízením a přijímačem.
- Připojit zařízení do zásuvky na obvodu jiném, než ke kterému je připojen přijímač.
- Požádat o pomoc prodejce nebo zkušeného rozhlasového / televizního technika.

Zjednodušené prohlášení o shodě

Společnost Hori tímto prohlašuje, že tento produkt odpovídá směrnici 2014/53/EU.

Plný text prohlášení o shodě EU je k dispozici na této internetové adrese:

<https://hori.co.uk/consumer-information/>

Pro Spojené království: Společnost Hori tímto prohlašuje, že tento produkt odpovídá příslušným zákonným požadavkům.

Plný text prohlášení o shodě je k dispozici na této internetové adrese:

<https://hori.co.uk/consumer-information/>

USA

Záruka

Společnost HORI prvním kupujícímu zaručuje, že nový produkt zakoupený v originálním balení bez závad na materiálu a zpracování po dobu 90 dní od data prvního nákupu. Pokud není možné reklamaci uplatnit prostřednictvím původního prodejce, kontaktujte přímo společnost HORI na adrese info@horiusa.com. Podrobné informace o záruce naleznete na adrese <http://stores.horiusa.com/policies/>.

EU

Záruka

Všechny záruční požadavky v prvních 30 dnech od nákupu vyřizujte i prodejce, u kterého byl proveden původní nákup. Pokud není možné reklamaci uplatnit prostřednictvím původního prodejce nebo pokud máte jiné záležitosti týkající našich produktů, kontaktujte přímo společnost HORI na adrese info@horiuk.com.

Uchovávejte si kontaktní údaje pro budoucí použití.

Obrázek na balení se může od skutečného výrobku lišit.

Výrobce si vyhrazuje právo bez předchozího upozornění měnit design a technické specifikace produktu.

Balení je třeba uchovat, protože obsahuje důležité informace.

HORI a logo HORI jsou registrované ochranné známky společnosti HORI.

Nintendo Switch je ochranná známka společnosti Nintendo. © 2019 Nintendo. Licence udělena společností Nintendo.